



## **Informationsmemorandum**

Inbjudan till teckning av aktier i  
VA Automotive AB:s (publ) företrädesemission

2016-04-12



# Innehållsförteckning

Viktig information till investerare	4
Villkor och anvisningar	5
Risikfaktorer	9
Bakgrund och motiv	10
Sammanfattning	11
Inbjudan till teckning	12
Erbjudandet i korthet	12
VD har ordet	13
Bolaget	14
Verksamhet	16
Marknad	18
Bolagsstyrning samt större aktieägare	20
Styrelse och ledande befattningshavare	21
Finansiell information	23
Aktiekapitalets utveckling	27
Skattefrågor i Sverige	28
Bolagsordning	30

# Viktig information till investerare

I detta Memorandum gäller följande definitioner, om inget annat anges. Med "**Bolaget**" eller "**VA Automotive**" menas VA Automotive i Hässleholm AB (organisationsnummer 556767-9625). Med "koncernen" avses den koncern som VA Automotive i Hässleholm AB är moderbolag i, med "**BTA**" menas betald och tecknad aktie och med "**Mottagare**" menas mottagare av detta Memorandum.

## Memorandumets upprättande

Detta memorandum har upprättats av ledningen till VA Automotive i Hässleholm AB med organisationsnummer 556767-9625.

## Undantag från prospektskyldighet

Memorandumet är undantaget från prospektskyldighet enligt 2 kap. 4 § Lag (1991:980) om handel med finansiella instrument. Undantaget gäller för emissioner då det sammanlagda beloppet, som investerarna erlägger, motsvarar högst 2,5 miljoner EURO och där emissionsperioden ej överstiger 12 månader.

Detta Memorandum har inte granskats av, och är inte godkänt av, Finansinspektionen.

## Memorandumets spridning

Memorandumet vänder sig till personer vars deltagande inte kräver ytterligare prospekt, registreringsåtgärder eller andra åtgärder än de som följer svensk rätt. Memorandumet får inte spridas i Australien, Japan, Kanada, Nya Zeeland, Hong Kong, USA, Sydafrika eller något annat land som kräver ytterligare åtgärder enligt ovanstående mening.

För Memorandumet gäller svensk rätt och eventuell tvist skall avgöras i svensk domstol.

## Mottagare bör vidare utföra en egen undersökning av Bolaget

Denna bör innefatta konsultation med professionell rådgivare angående de legala, finansiella, skattemässiga och övriga konsekvenser, som kan uppkomma vid ett eventuellt förvärv i Bolaget.

## Uttalanden om framtiden

Uttalanden i detta Memorandum, om framtiden, och övriga uttalanden vars implikation omfattar framtida händelser, i alla avseenden, är styrelsens nuvarande syn på framtiden. Mottagare uppmärksammas på att alla framtidsbedömningar är baserade på de faktiska omständigheterna vid tidpunkten för Memorandumets framställande, vilka är väl understödda och genomarbetade, men gällande alla framtidsbedömningar, även dessa, så är de förenade med osäkerhet.

## Valuta

Alla valutor i Memorandumet presenteras i svenska kronor (SEK), om inget annat anges.

## Memorandumet erhålles

Memorandumet erhålles genom kontakt med Bolaget, [www.va-automotive.com](http://www.va-automotive.com)

## Styrelsen försäkrar

Härmed försäkrar styrelsen att man vidtagit alla rimliga försiktighetsåtgärder, så vitt styrelsen känner till, för att säkerställa att all information i Memorandumet överensstämmer med de faktiskt rådande förhållandena samt att man ej utelämnat information som kan påverka innebörden. Vidare försäkrar styrelsen att all information ifrån referenser och källhänvisningar återgivits på ett korrekt sätt.

Hässleholm den 12 april 2016

Styrelsen i VA Automotive i Hässleholm AB

# Villkor och anvisningar

## Inbjudan till teckning i företrädesemission

Härmed inbjuds aktieägarna i VA Automotive, i enlighet med villkoren i Informationsmemorandumet, att för en (1) per avstämningsdagen den 20 april 2016 innehavd aktie i Bolaget, teckna en (1) Aktie till kursen 1,65 Kr per Aktie.

Med "Aktie" avses aktie av serie A i Bolaget.

Emissionen har beslutats av styrelsen den 12 april 2016, med stöd av bemyndigande från extra bolagsstämma den 7 april 2016. Vid full teckning av företrädesemissionen tillförs Bolaget ca 22,5 MSEK före emissionskostnader.

## Företrädesrätt till teckning

Den som på avstämningsdagen den 20 april 2016 är registrerad som aktieägare i Bolaget äger företrädesrätt att för en (1) befintlig aktie, teckna en (1) Aktie.

## Teckningsrätter

Aktieägare i Bolaget erhåller en (1) teckningsrätt för varje (1) innehavd aktie. Det krävs en (1) teckningsrätt för att teckna en (1) Aktie.

## Teckningskurs

Teckningskursen är 1,65 Kr per Aktie. Courtage utgår ej.

## Avstämningsdag

Avstämningsdag hos Euroclear Sweden AB (nedan "Euroclear") för rätt till deltagande i emissionen är den 20 april 2016. Sista dag för handel i Aktie med rätt till deltagande i emissionen är den 18 april 2016. Första dag för handel i Aktie utan rätt till deltagande i emissionen är den 19 april 2016.

## Teckningstid

Teckning av Aktier med stöd av teckningsrätter ska ske under tiden från och med den 22 april 2016 till den 9 maj 2016. Efter teckningstidens utgång blir outnyttjade teckningsrätter ogiltiga och saknar därmed värde. Outnyttjade teckningsrätter kommer att bokas bort från VP-kontot och sker utan särskild avisering från Euroclear. Styrelsen i Bolaget äger rätt att förlänga teckningstiden eller avbryta emissionen om inte full teckning nås och det kommer offentliggöras av Bolaget via pressmeddelande senast den 9 maj 2016.

## Handel med teckningsrätter

Handel med teckningsrätter äger rum på First North under perioden 22 april 2016 till och med 4 maj 2016. Aktieägare ska vända sig direkt till sin bank eller annan förvaltare med erforderliga tillstånd för att genomföra köp och försäljning av teckningsrätter. Erhållna teckningsrätter måste antingen användas för teckning av Aktier senast den 9 maj 2016 eller säljas senast den 4 maj 2016 för att inte förfalla värdelösa. Teckningsrätterna har ISIN-kod SE0008293807.

## EMISSIONSREDOVISNING OCH ANMÄLNINGSSEDLAR

### *Direktregistrerade aktieägare*

De aktieägare eller företrädare för aktieägare som på avstämningsdagen är registrerade i den av Euroclear för Bolagets räkning förda aktieboken, erhåller förtryckt emissionsredovisning med vidhängande inbetalningsavi samt särskild anmälningsedel. Den som är upptagen i den i anslutning till aktieboken särskilt förda förteckning över panthavare med flera, erhåller inte någon information utan underrättas separat. VP-avi som redovisar registreringen av teckningsrätter på aktieägares VP-konto utsändes ej.

### *Förvaltarregistrerade aktieägare*

Aktieägare vars innehav av aktier i Bolaget är förvaltarregistrerade hos bank eller annan förvaltare erhåller ingen information från Euroclear. Teckning och betalning ska istället ske i enlighet med anvisningar från respektive förvaltare.

### **Teckning med stöd av företrädesrätt**

Teckning med stöd av företrädesrätt ska ske genom samtidig kontant betalning senast den 9 maj 2016, eller genom kvittning av fordringar som tecknaren har på Bolaget.

Teckning genom betalning ska göras antingen med den med emissionsredovisningen förtryckta inbetalningsavin eller med den inbetalningsavi som är fogad till den särskilda anmälningssedeln enligt följande två alternativ:

#### *1) Emissionsredovisning – förtryckt inbetalningsavi*

I det fall samtliga på avstämningsdagen erhållna teckningsrätter utnyttjas för teckning ska endast den förtryckta inbetalningsavin användas som underlag för teckning genom betalning. Särskild anmälningssedel ska då ej användas. Observera att teckningen är bindande.

#### *2) Särskild anmälningssedel*

I det fall ett annat antal teckningsrätter än vad som framgår av den förtryckta emissionsredovisningen utnyttjas för teckning, t.ex. genom att teckningsrätter förvärvas eller avyttras, ska den särskilda anmälningssedeln användas som underlag för teckning och betalning. Aktieägaren ska under "Anmälan 1" på anmälningssedeln uppge det antal Aktier som denne tecknar sig för och på inbetalningsavin fylla i det belopp som ska betalas. Betalning sker således genom utnyttjande av inbetalningsavin. Ofullständig eller felaktigt ifylld anmälningssedel kan komma att lämnas utan avseende.

Särskild anmälningssedel kan erhållas från Avanza Bank på nedanstående telefonnummer. Ifylld anmälningssedel ska i samband med betalning skickas eller lämnas på nedanstående adress och vara Avanza Bank tillhanda senast klockan 17.00 den 9 maj 2016. I det fall fler än en anmälningssedel insändes kommer enbart den sist erhållna att beaktas. Övriga anmälningssedlar kommer således att lämnas utan avseende. Observera att teckningen är bindande.

### **Avanza Bank AB**

Att: Emissionsavdelningen/VA Automotive

Box 1399

111 93 Stockholm

Besöksadress: Regeringsgatan 103

Telefon: +46 8 409 421 22

Fax: +46 8 149 357

## TECKNING UTAN STÖD AV TECKNINGSRÄTTER

### Anmälan

Anmälan om teckning av Aktier utan stöd av teckningsrätter ska ske under samma period som teckning med stöd av teckningsrätter, det vill säga under tiden den 22 april 2016 till den 9 maj 2016. Anmälan om teckning utan stöd av teckningsrätter görs genom att den särskilda anmälnings-sedeln under "Anmälan 2" ifylles, undertecknas och skickas till Avanza Bank enligt ovan. Den särskilda anmälnings-sedeln ska vara Avanza Bank tillhanda senast kl. 17:00 den 9 maj 2016. Någon betalning ska ej ske i samband med anmälan utan sker i enlighet med vad som anges nedan. Det är endast tillåtet att insända en anmälnings-sedel. Om fler än en anmälnings-sedel insänds kommer endast den sist erhållna att beaktas. Övriga anmälnings-sedlar kommer således att lämnas utan avseende. Observera att anmälan är bindande.

Om teckningen avser ett belopp som överstiger 15 000 EUR (ca 135 000 Kr) och tecknaren inte är bosatt på sin folkbokföringsadress, ska en vidimerad kopia på giltig legitimationshandling medfölja för att anmälnings-sedeln ska vara giltig. För juridisk person som tecknar för ett belopp som överstiger 15 000 EUR ska alltid en vidimerad kopia på giltig legitimationshandling för behörig firmatecknare samt ett aktuellt registreringsbevis som styrker firmateckningen bifogas anmälnings-sedeln för att den ska vara giltig. Juridisk person ska även fylla i informationen under avsnittet "ÄGARE" på anmälnings-sedeln för att den ska vara giltig.

### Tilldelning

För det fall samtliga Aktier inte tecknas med stöd av företrädesrätt ska styrelsen, inom ramen för emissionens högsta belopp, besluta om tilldelning av återstående Aktier. Sådan fördelning ska i första hand ske till sådana tecknare som även tecknat nya Aktier med stöd av teckningsrätter, oavsett om tecknaren var aktieägare på avstämningsdagen eller inte, och för det fall att tilldelning till dessa inte kan ske fullt ut, ska tilldelning ske pro rata i förhållande till det antal teckningsrätter som utnyttjas för teckning av nya Aktier. I andra hand ska tilldelning ske till annan som anmält intresse om att få teckna Aktier i emissionen och vid överteckning ska tilldelning ske i förhållande till det antal nya Aktier som respektive intressent anmält att få teckna, dock lägst 100 aktier per tecknare, och, om detta inte är möjligt, genom lottning. Tilldelning är inte beroende av när under tecknings-perioden anmälan inkommer.

Besked om eventuell tilldelning av Aktier, tecknade utan stöd av teckningsrätter, lämnas genom översändande av tilldelningsbesked i form av en avräkningsnota, vilket beräknas ske

omkring den 12 maj 2016. Likvid ska erläggas senast två (2) bankdagar efter utsänd avräkningsnota. Något meddelande lämnas inte till den som inte erhållit tilldelning. Erläggs inte likvid i rätt tid kan tecknade Aktier komma att överlåtas till annan. Skulle försäljningspriset vid sådan överlåtelse komma att understiga priset enligt Erbjudandet, kan den som ursprungligen erhållit tilldelning av dessa Aktier komma att få svara för hela eller delar av mellanskillnaden.

### Aktieägare bosatta i utlandet

Aktieägare bosatta utanför Sverige (avser dock ej aktieägare bosatta i USA, Kanada, Nya Zeeland, Sydafrika, Japan, Australien, Hongkong, Singapore eller annat land där deltagande i Erbjudandet helt eller delvis är föremål för legala restriktioner) vilka äger rätt att teckna i nyemissionen, kan vända sig till Avanza Bank på telefon enligt ovan för information om teckning och betalning.

### Betalda och tecknade Aktier ("BTA")

Teckning genom betalning registreras hos Euroclear så snart detta kan ske, vilket normalt innebär några bankdagar efter betalning. Därefter erhåller tecknaren en VP-avi med bekräftelse på att inbokning av BTA skett på VP-kontot. Tecknade Aktier benämns BTA till dess att nyemissionen blivit registrerad hos Bolagsverket och omvandlingen skett hos Euroclear.

### Omvandling av BTA

Så snart emissionen registrerats hos Bolagsverket omvandlas BTA till Aktier utan särskild avisering från Euroclear.

### Handel i BTA

Handel i BTA äger rum på First North från och med den 22 april 2016 fram till dess att emissionen registrerats hos Bolagsverket och omvandlingen från BTA till aktier. BTA har ISIN-kod SE0008293815

### Handel i aktien

Aktien är noterad på First North. Aktien handlas under kortnamnet AUTO och har ISIN SE0006426508 En börspost omfattar en (1) aktie. Efter det att emissionen blivit registrerad hos Bolagsverket kommer Bolaget att ansöka om listning av de nya Aktierna vid First North.

### **Offentliggörande av utfallet i emissionen**

Snarast möjligt efter att teckningstiden avslutats kommer Bolaget att offentliggöra utfallet av emissionen. Offentliggörande kommer att ske genom pressmeddelande och finnas tillgängligt på bolagets hemsida. Utfallet är beräknat att kunna kommuniceras omkring den 10 maj 2016.

### **Rätt till utdelning**

De nya Aktierna medför rätt till utdelning från och med räkenskapsåret 2015, under förutsättning att de nya Aktierna blivit registrerade och införda i den av Euroclear förda aktieboken före avstämningsdagen för utdelning.

### **Aktiebok**

Bolagets aktiebok med uppgift om aktieägare hanteras av Euroclear med adress Euroclear Sweden AB, Box 191, SE-101 23 Stockholm, Sverige.

### **Tillämplig lagstiftning**

Aktierna ges ut under aktiebolagslagen (2005:551) och regleras av svensk rätt.

Aktieägares rättigheter avseende vinstutdelning, rösträtt, företrädesrätt vid nyteckning av aktie med mera styrs dels av Bolagets bolagsordning som finns tillgänglig via Bolagets hemsida, dels av aktiebolagslagen (2005:551).

### **Rätt till förlängning av erbjudandet**

Styrelsen förbehåller sig rätten att förlänga teckningstiden och flytta fram likviddagen samt fatta beslut att inte fullfölja emissionen. Beslut om att inte fullfölja emissionen kan senast fattas före det att avräkningsnotor skall sändas ut och därmed före det att handel i aktien inleds.

### **Övrig information**

Värdepappren är inte föremål för erbjudande som lämnats till följd av budplikt, inlösenrätt eller lösningsplikt. Inga offentliga uppköpserbjudanden har förekommit under innevarande eller föregående räkenskapsår. Inga begränsningar i att fritt överlåta värdepappren finns. I det fall ett för stort belopp betalats in av en tecknare kommer Avanza Bank att ombesörja att överskjutande belopp återbetalas. Belopp understigande 50 Kr kommer dock inte att utbetalas. Ofullständig eller felaktigt ifylld anmälningsedel kan komma att lämnas utan avseende. Om emissionslikviden inbetalats för sent eller är otillräcklig kan anmälan om teckning också komma att lämnas utan avseende. Erlagd emissionslikvid kommer då att återbetalas.

Avanza Bank agerar emissionsinstitut åt Bolaget. Att Avanza Bank är emissionsinstitut innebär inte i sig att banken betraktar den som anmält sig i Erbjudandet ("förvärvaren av aktier") som kund hos banken för placeringen, förutom i de fall förvärvaren av aktier har anmält sig via Avanza Banks internetbank. Följden av att Avanza Bank inte betraktar förvärvaren av aktier som kund för placeringen är att reglerna om skydd för investerare i lagen 2007:528 om värdepappersmarknaden inte kommer att tillämpas på placeringen. Detta innebär bland annat att varken så kallad kundkategorisering eller så kallad passandebedömning kommer att ske beträffande placeringen. Förvärvaren av aktier ansvarar därmed själv för att denne har tillräckliga erfarenheter och kunskaper för att förstå de risker som är förenade med placeringen.



# Riskfaktorer

Allt företagande och ägande av aktier är förenat med risktagande och VA Automotive i Hässleholm AB utgör inget undantag. Ett antal faktorer utanför bolagets kontroll kan påverka dess resultat och finansiella ställning, liksom många faktorer som bolaget kan påverka genom sitt agerande. Utöver informationen i detta Informationsmemorandum bör därför varje investerare göra sin egen bedömning av varje riskfaktor och dess betydelse för bolagets framtida utveckling. Genomgången belyser de mest uppenbara riskerna i bolaget. Nedanstående redovisning gör ej anspråk på att vara fullständig.

## Kreditrisk

Bolagets kommersiella verksamhet kan innebära kreditrisker, då det finns risk för att bolagets kunder inte fullgör sina betalningsförpliktelser gentemot bolaget, vilket kan medföra kreditförluster. Sådana kreditförluster kan ha negativ inverkan på bolaget.

## Finansieringsrisk

Det föreligger en risk att bolaget utan ett positivt utfall av emission inte kan genomföra planerade förvärv eller andra investeringar och således kan ytterligare kapitaltillskott behövas.

## Ränterisk

Bolagets verksamhet finansieras till stor del med bankkrediter. Om räntenivån ökar utan att bolaget har möjlighet att höja sina intäkter kan detta ha en negativ effekt på bolagets likvider.

## Konjunkturrisk

Bolagets produkter och tjänster påverkas ytterst av omvärldens ekonomiska läge. Genom förändrade marknadsförhållanden kan bolaget påverkas negativt och efterfrågan på bolagets produkter och tjänster kan minska avsevärt.

## Valutarisk

Genom inköp och försäljning i utlandet kan bolagets resultat påverkas av valutafluktuationer. Bolaget har en policy gällande valutasäkring, bolaget tar ut förskott gentemot kund.

## Råvaror

Bolaget är beroende av ett antal råvaror och påverkas därmed av fluktuationer i priset på dessa råvaror. Om bolaget inte kan kompensera prisökningar på tjänster och produkter vid prisökningar på råvaror påverkas bolaget negativt. Även bristande tillgång på råvaror kan komma att ha en negativ inverkan på bolaget.

## Konkurrens

Idag finns inga jämförbara konkurrenter på den helhetslösning som bolaget erbjuder. Detta innebär dock inte att det i framtiden inte kommer att finnas konkurrenter som erbjuder liknande helhetslösningar. Dock är de enskilda områdena inom bolaget utsatt för konkurrens. Det är därför av största vikt att bolagets verksamhet fortlöpande utvecklar sin verksamhet gällande: prissättning, produktdesign, utveckling, kundhantering och finansieringsbehov.

## Miljörisk

Bolaget driver anmälningspliktig verksamhet, enligt miljöbalken. Det är för bolaget av största vikt att uppfylla de miljökrav som åligger verksamheten. Även om bolaget i dag uppfyller kraven inom ramen av sin verksamhet, finns det ingen garanti att miljölagarna inte skärps i framtiden. Detta kan i så fall innebära ökade kostnader för bolaget.

## Rättstvister

Bolaget är inte involverat i några rättstvister.

# Bakgrund och motiv

## Bakgrund

VA Automotive började år 2013 att genomföra omstruktureringar i sin verksamhet. Detta ledde till att fyra distinkta affärsområden utformades; VA Engineering, VA Tooling, VA Automation och VA Components. Omstruktureringen berodde till stor del på den pressade situation som bolagets kunder stod under. VA Automotive fann det nödvändigt att rationalisera sin organisation för att kunna tillmötesgå de ökade krav och behov som branschen stod under, både nutid och i framtid.

VA Automotive har sedan 2013 avyttrat utländska verksamheter samt genomfört rationaliseringar inom koncernen. Genom avyttringarna har framtida investeringsbehov eliminerats och fokus på bolagets kärnverksamhet har stärkts.

År 2015 innebar en volymnedgång i försäljning för VA Automotive, vilket medförde förlust. Bolaget har nu under 2016 ökat sin försäljning och vänt ett negativt resultat till ett positivt resultat. Bolagets avsikt med förestående nyemission är att öka soliditeten samt att aktivt kunna delta i förvärvsprocesser. Genom förvärv har bolaget ytterligare möjligheter att skapa de incitament för koncernen som möjliggör en kundorienterad plattform med målet att erbjuda kunder en motpart med helhetskoncept till fördelaktiga prisnivåer.

## Motiv

Underleverantörsbranschen har de senaste åren varit fragmenterad, vilket inneburit att små enheter blivit mindre och olönsamma har under tiden slagits ut. När volymerna nu återkommer inleds den omvända processen, där underleverantörerna får problem att möta de nya behoven samt att klara av volymökningar och teknikkra.

För att kunna maximera effekten av den högre försäljningen vill bolaget stärka sin soliditet samt aktivt kunna delta i förvärvsprocesser. Genom förvärv ser bolaget möjligheten att vinna marknadsandelar inom sitt marknadssegment.

VA Automotive har som målsättning att nå en omsättning överstigande 1 Mdr kr per år samt att kunna ansöka om notering på Nasdaq Small Cap inom tidsramen 2 till 4 år.

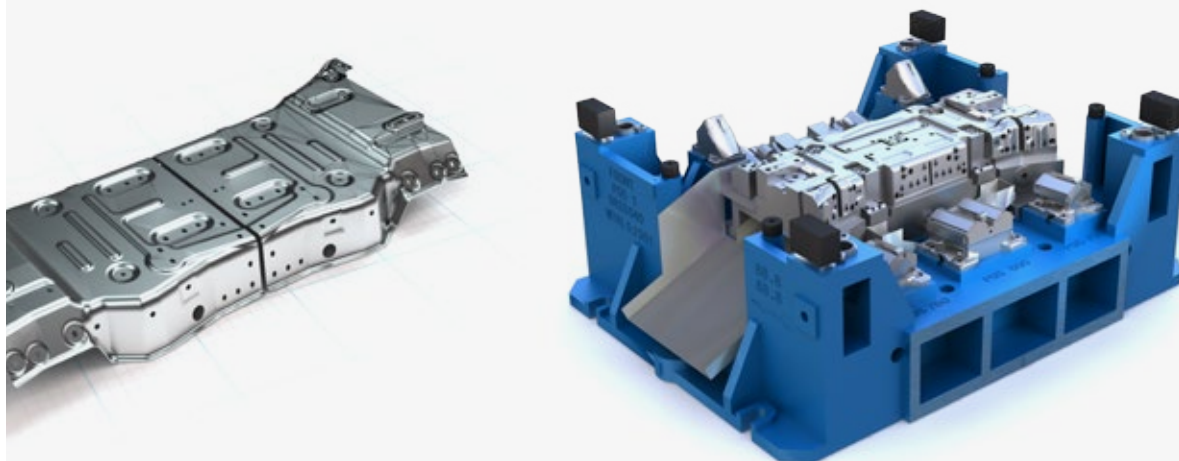

# Sammanfattning

## Bolaget

VA Automotive har efter omstruktureringar av sin verksamhet utvecklat fyra distinkta affärsområden; VA Engineering, VA Tooling, VA Automation och VA Components. Omstruktureringen var en följd av den ekonomiska press som fordonsindustrin fann sig i efter 2008. Genom sin omstrukturering har bolaget än mer utvecklat sin position som en "One Stop Shop" på fordons- och verktygsindustrimarknaden. Med VA Automations breda kompetenskedja kan koncernen maximera sina egna resurser och samtidigt verka för kostnadseffektiva lösningar för kunderna.

Bolaget har för avsikt att genom nyförvärv fortsätta att växa, skapa synergier och genom global närvaro skapas förutsättningar för en god tillväxt. Målet är att tillväxten skall öka med minst 5 % per år de kommande fem åren. Andra delmål är en omsättning överstigande 1 Mdr kr och en notering på Nasdaq Small Cap, vilket beräknas ske inom en 2 till 4 års period.

## Marknad

Fordonsindustrin har sedan kris åren 2008-2009 brottas med negativa trender. Dessa har dock de senaste åren vänt och när bokslut för 2015 togs kunde det konstateras att fordonsbranschens volymer ökat markant. Alla EU:s större personbilsmarknader avslutade 2015 i en starkt uppåtgående trend och prognosen för 2016 följer samma riktning. Även EU:s exportmarknader har följt utvecklingen, Turkiet var den exportmarknad som ökade mest 2015.

Svensk fordonsindustri är en viktig del av svenskt näringsliv. Branschens exportomsättning är 180 Mdr kr, vilket är 12 % av Sveriges totala export. År 2016 har branschen visat en stark tillväxt, där volymer ökat och lagren kan säkerställa kunders behov. Prognoserna för 2016 påvisar ingen avmattning utan snarare förväntas efterfrågan öka och prognosen för bilbranschen förväntas överträffa 2015 års rekordsiffror, gällande nybilsregistreringar.

## Nyemission

VA Automotive erbjuder nu befintliga aktieägare och externa möjligheten att investera i ett bolag redo att vinna större marknadsandelar på en globalt växande marknad. Avsikten med emission är att kunna genomföra förvärv, säkerställa den fortsatta driften för verksamhetsåret 2016 samt skapa goda förutsättningar för genomförandet av nya och pågående investeringar.

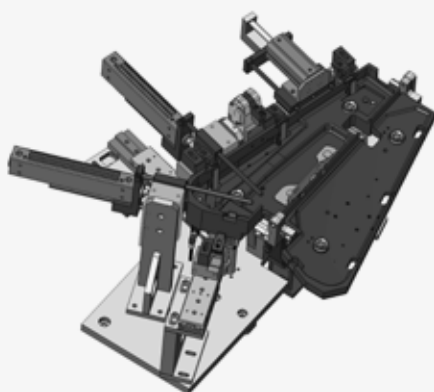

## Inbjudan till teckning

Den 7 april 2016 beslutade bolagsstämman för VA Automotive att anta styrelsen förslag, om att bemyndiga styrelsen att efter beslut genomföra nyemissioner i VA Automotive. Emission i enlighet med detta bemyndigande skall ske på marknadsmässiga villkor, med förbehåll för marknadsmässig emissionsrabatt. Styrelsen skall äga rätten att bestämma villkoren i övrigt för emissionen.

Med bemyndigande från bolagsstämman den 7 april 2016 beslutade styrelsen den 12 april 2016 att genomföra en aktieemission. Emissionen sker i form av en företrädesemission där en (1) aktie i bolaget ger rätt att teckna en (1) ny aktie. Även allmänheten ges möjlighet att teckna aktier i nyemissionen inom ramen för nyemissionen.

Bolaget emitterar 13 630 710 nya aktier à pris 1,65 Kr, vilket tillför bolaget 22 490 671:50 Kr vid full teckning av emissionen före emissionskostnad. Vid full teckning uppgår emissionskostnaderna till 1 499 444:29 kr vilket är ca 6,6 % av emissionen. Teckning skall ske under perioden 22 april 2016 – 9 maj 2016. Styrelsen äger rätten att förlänga teckningsperioden. Utspädningseffekten av emissionen motsvarar 50 % av bolaget.

## Erbjudandet i korthet

<b>Teckningsperiod:</b>	22 april 2016 – 9 maj 2016
<b>Teckningspost:</b>	Minimum en (1) aktie per tecknare
<b>Teckningskurs:</b>	1,65 Kr per aktie
<b>Emissionsvolym:</b>	13 630 710 aktier
<b>Emissionsbelopp:</b>	22 490 671, 50 Kr
<b>Handelsplats:</b>	NASDAQ OMX First North
<b>ISIN-kod:</b>	SE0006426508
<b>Kortnamn för aktierna:</b>	AUTO

## VD har ordet

*VA Automotive erbjuder sina kunder ett unikt helhetskoncept, sammanfattat i begreppet "One Stop Shop", vilket innefattar våra fyra affärsområde VA Engineering, Va Tooling, VA Automation och VA Components. Efter förra årets nedgång blickar VA Automotive med tillförsikt mot framtiden!*

Idag är VA Automotive ett renodlat och fokuserat bolag med klara mål och ambitioner. 2015 innebar en volymnedgång i försäljning för VA Automotive vilket medförde en förlust för året. För 2016 innebär en ökad försäljning en ökad rörelsekapitalbindning. Skillnaden att genomföra försäljningsökningen med eget eller främmande kapital är att det är dyrare för företaget med främmande kapital.

Jämfört med förra årets omsättning om ca 340 MSEK, förväntas omsättningen öka avsevärt under 2016 baserat på redan tecknade affärer. Omsättningsökningen i kombination med de tidigare gjorda effektiviseringsåtgärderna förväntas generera ett positivt helårsresultat för koncernen.

Avsikten med den kommande nyemissionen är att VA Automotive aktivt skall kunna delta i den pågående omstruktureringen som pågår i branschen. Underleverantörsbranschen har de senaste åren varit mycket fragmenterad vilket inneburit att små enheter blivit mindre och olönsamma och över tiden slagits ut. När volymerna nu åter igen stiger inleds den omvända processen där leverantörerna får problem att

möta behovet av investeringar för att klara de volym- och teknikkraV som kunderna kräver. VA Automotive har fördelen som noterat företag att kunna använda aktier som likvid vid eventuella förvärv och sammanslagningar.

Förvärvsdialoger pågår löpande. VA Automotive har som målsättning att nå en omsättning överstigande 1 miljard kr per år samt att kunna ansöka om notering på Nasdaq Small Cap inom 2 till 4 år.

Välkommen att teckna aktier i VA Automotive!

*Hässleholm den 7 april 2016  
Lars-Åke Grundmark, VD*



## Bolaget

VA Automotive i Hässleholm AB erbjuder sina kunder helhetslösningar, vilket möjliggörs genom bolagets kollektiva kompetens och resurser inom koncernen som helhet. Bolaget bedriver verksamhet inom fyra olika affärsområden; VA Engineering, VA Tooling, VA Automation och VA Components. Genom sin näringskedja kan bolaget minimera kostnaderna för kunderna och maximera sina egna resurser i form av att personal och maskiner utnyttjas flexibelt inom koncernen.

Bolaget har genom sin kompetenskedja en unik ställning på marknaden. Efterfrågan på helhetslösningar har länge varit efterfrågade på marknaden och genom VA Automotives fyra affärsområden har bolaget möjlighet att erbjuda kunder högkvalitativa produkter som samtidigt medför stor kostnadseffektivitet för kunderna. Bolagets särställning på marknaden är till stor del en följd av att det för tillfället inte finns någon konkurrent, i Skandinavien, som erbjuder samma helhetstäckande koncept, så som VA Automotive gör. Genom sin särställning på marknaden finns det goda förutsättningar för framtida expansion och tillväxt.

Bolaget arbetar aktivt med att begränsa kundernas kostnader. Genom att synliggöra kostnaderna gentemot kund kan maximal besparing uppnås och kostnadseffektivisering på specifika områden tillgodoses. Historiskt sett har bolagets modell för kostnadseffektivisering varit framgångsrik, vilket kännetecknats av floran återkommande kunder.

Detta beror uteslutande på att VA Automotives affärsmodell är väletablerad och uppskattad av bolagets kundsegment.

Bolagets kunder återfinns främst inom fordons – och verkstadsindustrin. För bolaget är en nära kundrelation av största vikt. Ofta är VA Automotive involverat redan i produktutvecklingsfasen, för att hjälpa den aktuella kunden att identifiera rätt teknik och kostnadsnivå. Fokus ligger alltid på; prestanda, rätt produktivitet, kvalitet samt investeringskostnad.

VA Automotives ambitioner är att alltid möta sina kunders förväntningar. För att uppnå detta måste bolaget dels tillhandahålla teknisk spetskompetens och dels erbjuda bästa möjliga service. Mot bakgrund av ovan ser därför bolaget sina medarbetare som sin största och viktigaste tillgång. Genom att skapa ett bra arbetsklimat ges förutsättningar för att medarbetarna inom varje segment skall lyckas och bidra till bolagets möjlighet att erbjuda högsta möjliga service. Utöver sin viktiga roll som arbetsgivare arbetar bolagen inom koncernen ständigt med miljöfrågor och verksamheternas påverkan på den lokala miljön. VA Automotive arbetar ständigt förebyggande med att minska påverkan på miljön, genererat av bolagets verksamhet.

---

*VA Automotives vision är att vara en innovativ partner till både etablerade och nya kunder på en bred marknad inom fordons – och verkstadsindustrin genom att bedriva verksamhet nära kunderna och erbjuda dem en fullständig lösning från en enda källa.*

---

## Koncernstruktur

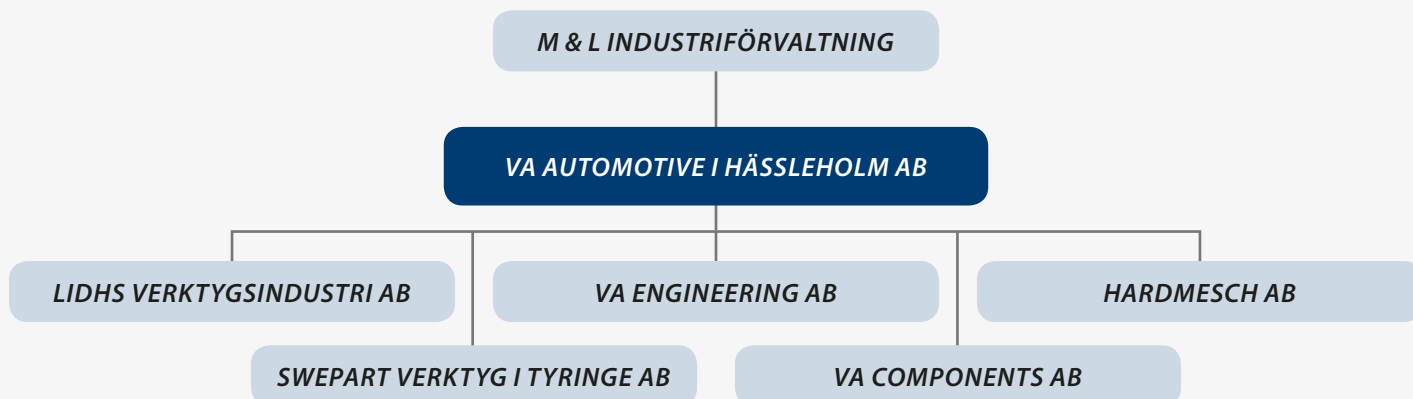

### Affärsidé

VA Automotives affärsidé är att erbjuda aktörer inom främst fordons- och verktygsindustrin fullständiga, innovativa och kostnadseffektiva lösningar, oavsett om det gäller verktyg, automatiserade produkter eller färdiga fordonskomponenter.

### Framtid och mål

Samtidigt som det primära för VA Automotive är att öka försäljningen inom varje affärsområde så arbetar bolaget även med att kostnadseffektivisera sin interna verksamhet inom koncernen. Ett led i detta är att arbeta i nära relation med sina underleverantörer och integrera dessa i produktutvecklingen. Genom detta arbete skapas förutsättningar för

bolagets underleverantörer att rationalisera, vilket leder till att större volymer kan produceras kostnads- och tidseffektivt. Bolaget arbetar även internt med att effektivisera och rationalisera sina processer, hårda såväl som mjuka.

Bolagets övergripande mål är att fortsätta utveckla kundernas produkter och bolagets egna produktionsprocesser för att sänka produktionskostnaderna. Vidare ser bolaget vikten av att fortsätta leverera produkter av yttersta kvalitet. Koncernen ser sig även i framtiden växa genom förvärv. Sådana förvärv skall bidra till synergier i kostnader och försäljning.

Finansiellt är målet att omsättningen skall överstiga 1 Mdr kr/år samt att inom tidsramen 2 till 4 år ansöka om notering på Nasdaq Small Cap.



# Verksamhet

*VA Automotive bedriver verksamhet inom; engineering, verktygsteknik, automation och komponenter / systemlösningar. Större delen av bolagets omsättning är hänförlig till fordonsindustrin. Bolagets nisch är att erbjuda sina kunder en helhetslösning, vilket ger VA Automotive en unik särställning på fordons – och verktygsindustrimarkanden.*

Koncernens verksamhet bedrivs i dotterbolag, antingen självständigt eller tillsammans med övriga bolag. Genom denna unika kompetenskedjan kan VA Automotive erbjuda hög effektivitet. Kollaborationen mellan de olika bolagen möjliggör för VA Automotive att redan i planeringsstadiet utgå från kundens behov och preferenser.

## Affärsområden

**SwePart Verktyg** är Nordens ledande aktör inom: försäljning, reparation och underhåll av pressverktyg. SwePart Verktyg tillverkar framförallt medelstora till stora verktyg samt komplementerar utrustning för serieproduktion av högkvalitativa komponenter till fordonsindustrin. Pressverktygen används bland annat till produktion av exteriöra paneler samt innerstrukturdetaljer till karosstommen. Bolaget tillverkar alla former av verktyg oavsett; komplexitet, geometri, storlek och typ av metall. Vidare tillhandahåller bolaget service och underhåll av verktyg, reservdelar och mätning av detaljer.

**Lidhs Verktygsindustri** konstruerar, tillverkar och säljer avancerade verktyg för verktygsindustrin i Sverige och Europa, cirka 40 % av omsättningen är export. Genom högteknologiska metoder produceras avancerade verktygslösningar för modern produktionsutrustning. Bolaget tillverkar framförallt för fordonsindustrin, men även i viss utsträckning för elektro-, vitvaru- och möbelindustrin.

**VA Engineering** består av ett team teknikkonsulter med verksamhet i Hässleholm. Bolagets ingenjörer har mångårig erfarenhet och är ledande inom sitt område. Verktygskonstruktioner utförs i avancerad CAD-miljö, plåtförnings-simuleringar utförs i Autoform och NC-beredning i programvaran Tebis. Genom VA Engine-erings breda kompetens säkerställs en kvalitetssäkrad framtagnings-

process genom hela kedjan vilket är nyckeln till att kunna erbjuda marknaden ett helhetskoncept enligt begreppet "One Stop Shop".

## Automation

Affärsområdet VA Automation är specialiserade på konstruktion och tillverkning av avancerade automationslösningar för verkstadsindustrin. Bolaget har även en egenutvecklad patentsökt metod för glasfiberfyllning av ljuddämpare. Det finns en lång tradition som leverantör av avancerade systemlösningar till fordonsindustrin men även till annan tillverkningsindustri

## Komponenter

VA Components verksamhet består i marknadsföring och tillverkning av komplexa stålstrukturer till framförallt fordonsindustrin. Kunderna återfinns globalt och är jämt fördelade mellan lätta och tunga fordon. Traditionellt har VA Components agerat som underleverantör (sk. Tier 2-leverantör) av stålstrukturer för tillverkning av bilstolar och airbagenheter. Bolaget bedriver produktutveckling i egen regi och kan på så vis integreras tidigt i kundens utvecklingsprocess och på så sätt optimera produktens konstruktion för en kostnadseffektiv tillverkningsprocess. På VA Components finns en produktionsstruktur som omfattar hela kedjan från pressning, sammansättning, målning och slutmontering av fordonskomponenter. Tillsammans med övriga bolag i koncernen uppfyller VA Components kriterierna för begreppet "One Stop Shop".





## Kommuniké

*Bolagets affärsområden har under 2015 erhållit flera order och större investeringar har genomförts. VA Automotive har genom rationaliseringar byggt vidare på samarbete inom koncernen med tyngdpunkt på utveckling och renodling av verksamheterna. Bolag som över tid har visat sig olönsamma har under året avyttrats alternativt fusionerats samman med andra bolag i koncernen.*

Renodlingen har bedömts vara nödvändig för att skapa ett framgångsrikt affärsklimat inom koncernen med inriktning på att koordinera verksamheterna än mer och på så vis skapa större mervärde både inom koncernen som gentemot kund. Mot bakgrund av ovan förväntas produktionsvolymerna öka 2016 och tillsammans med de pågående och genomförda rationaliseringarna har VA Automotive goda förutsättningar att uppnå ett positivt rörelseresultat för helåret.

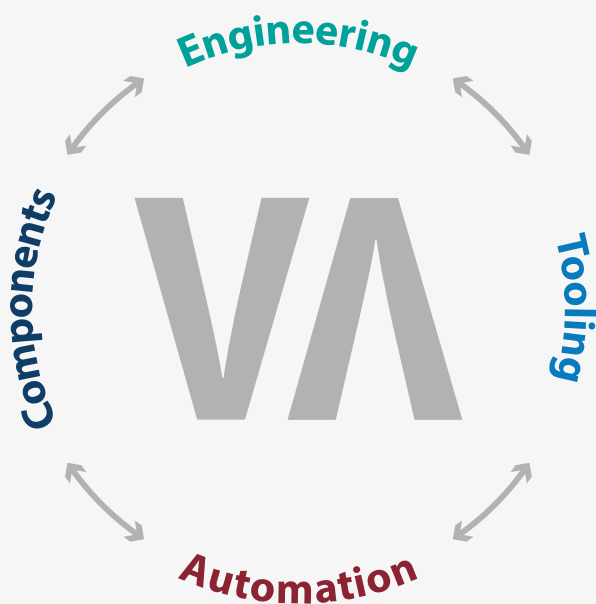

*Inom de olika affärsområdena har följande hänt:*

- **VA Engineering** har jämfört med föregående år fördubblat sin omsättning med ökad lönsamhet. Vidare har bolaget erhållit en genombrottsorder från en av de största internationella aktörerna inom verktygsbranschen. VA Engineering växer organiskt och är idag en efterfrågad samarbetspartner och leverantör till ett flertal stora aktörer inom fordonsindustrin.
- **VA Tooling** har genomfört ett rationaliseringsprogram som förväntas resultera i en betydande kostnadsminskning. Bolaget har erhållit en order om 12,5 MSEK från kund aktiv utanför Automotivebranschen och under årets sista kvartal en order om 25 MSEK från kund inom fordonsbranschen. Genom sitt samarbete med en av sina största kunder har VA Engineering blivit nominerad till att genomföra ett initialprojekt som innebär att konstruera verktyg till en global verktygstillverkare med huvudsäte i Europa.
- **VA Automation** har erhållit nyförsäljning av Automationsutrustningar avseende glasfiberfyllnad av ljuddämpare till en global ljuddämpartillverkare. Vidare har utvecklingen inom det patentsökta Fillex-konceptet fortsatt.
- **VA Components** har fått en ny VD, Anders Andersson. Vidare har en stor investering genomförts med syfte att bygga en egen produktportfölj inom området Automotive Interiör. VA Components har även tagit en order som avser montering av styrkolloner till lastbilar där produktionsstart är beräknad till Q2 2016.

# Marknad

Den övervägande majoriteten av VA Automotives kunder är verksamma inom fordonsindustrin. Bland dessa kunder återfinns fordonstillverkare såsom exempelvis Volvo, BMW, Volkswagen, Scania, IAC, GM, Ford, Lear Corporation, National Electric Vehicle med flera.

## Fordonsindustrin

Svensk fordonsindustri är en mycket viktig del av svenskt näringsliv. Den genererar en halv miljon arbetstillfällen varav cirka 136 400 är direkt sysselsatta i industrin och 82 400 av dem hittar vi i leverantörsleden, vilket utgör nästan 30% av Sveriges verkstadsindustri.

Totalt beräknar man att den svenska fordonsindustrins export är värd 180 Mdr kr vilket motsvarar 12% av Sveriges totala export. Sett internationellt är Sverige också ett unikt land, som trots sin blygsamma storlek har fordonstillverkare som på många sätt är ledande, både inom tillverkning och utveckling.

Prognoserna för Sverige 2016 talar om uppåtgående exporttrend med stark tillväxt. Ökande produktion och exportorderingång genererar indikationer på tillväxt den närmsta tiden. Industrin är den bransch som redovisar mycket god exporttillväxt inom exportmarknaden. Industriföretagens volymer fortsätter att öka och färdigvarulagren beräknas möta efterfråga.<sup>1</sup>

I mars 2016 höjde BIL Sweden prognosen för nybilsregistreringar år 2016, vilket innebär, om prognosen slår in, att 2016 blir det bästa året någonsin. Bakgrunden till prognosen är den fortsatta rekordstarka utvecklingen från förra året och det faktum att branschen inte ser några som helst tecken på avmattning. Bakomliggande faktorer är bland annat svensk ekonomis starka tillväxt, låga räntor och en stabil arbetsmarknad i kombination med en växande befolkning.<sup>2</sup>

## EU

Problemåren 2008-2009 är bortblåsta och fordonsmarknaden ser med tillförsikt på framtiden. Alla medlemsländer i EU förväntas växa under 2016. Marknaden, för fordonsindustrin, är omfattande såväl nationellt som internationellt. Den totala omsättningen hänförlig till fordonsindustrin representerar 6,4 % av hela BNP (bruttonationalprodukt) inom EU. Av EU:s totala arbetskraft är 5,6 % anställda inom sektorn och fordonsindustrin är även EU:s viktigaste industri när det gäller forskning, utveckling och innovation.<sup>3</sup>

- EU:s exportmarknad för motordrivna fordon omsätter €9,1 miljarder (netto) årligen.
- EU exporterar 6 miljoner motordrivna fordon årligen.
- EU:s topp fem största exportmarknader (volymmässigt) är: USA, Kina, Turkiet, Ryssland och Schweiz.

Av ovan fem länder var det enbart Ryssland som under 2015 inte ökade sin nybilsförsäljning. Detta beror till största delen på geopolitiska motsättningar. I Kina ökade nybilsregistreringarna med 6,5 %. Kina står i dag för en fjärdedel av den globala marknaden. USA hade en trög start på 2015, men marknaden återhämtade sig och ökade med 5,1 %. Totalt såldes 14,6 miljoner nya bilar i USA under 2015. USA har 20 % av den totala globala marknaden. Turkiet var den marknad som ökade mest, 21,2 %.

I december 2015 presenterades starkt uppåtgående siffror på nybilsregistreringar inom EU. För personbilsmarknaden innebar detta den 28 månaden i rad med positiva tillväxtsiffror. Alla EU:s större personbilsmarknader avslutade 2015 i en starkt uppåtgående trend.

<sup>1</sup> <http://konj.se/download/18.a497eae153925b2ba1d21c0/1458721067077/Konjunkturbarometern-mars-2016.pdf>

<sup>2</sup> <http://www.bilsweden.se/>

<sup>3</sup> [http://www.acea.be/uploads/statistic\\_documents/Economic\\_and\\_Market\\_Report\\_Q4\\_2015.pdf](http://www.acea.be/uploads/statistic_documents/Economic_and_Market_Report_Q4_2015.pdf)

## Nybilsregistreringar i EU - Topp 5

Land	2015	2014	Förändring i %
Tyskland	3,206,042	3,036,773	+ 5,6
Storbritannien	2,633,503	2,476,435	+ 6,3
Frankrike	1,917,226	1,795,885	+ 6,8
Italien	1,574,872	1,360,578	+ 15,8
Spanien	1,034,232	855,308	+ 20,9
EU (Malta ej inräknad)	13,713,526	12,551,204	+ 9,3

Källa: ACEA

Den totala nybilsproduktionen ökade med 6,2 % år 2015, vilket resulterade i att EU efter Kina är världens näst största bilproducent. Under samma år ökade även EU:s export med 12,3 %. Av prognoserna att döma kommer 2016 att även det bli ett starkt tillväxtår för den Europeiska fordonsindustrin.

## Nybilsproduktion i EU - Topp 10

Land	2015	2014	Förändring i %
Tyskland	5,542,117	5,446,423	+ 1,8
Spanien	2,157,079	1,851,828	+ 16,5
Storbritannien	1,572,079	1,529,233	+ 2,8
Frankrike	1,486,123	1,455,160	+ 2,1
Tjeckien	1,241,756	1,131,247	+ 9,8
Slovenien	888,393	843,023	+ 5,4
Italien	632,928	411,702	+ 53,7
Ungern	511,140	430,683	+ 18,7
Polen	462,732	394,645	+ 17,3
Rumänien	381,556	391,425	- 2,5
EU	15,873,609	14,952,696	+ 6,2

Källa: IHS

## Marknadsmässiga förväntningar

Mot bakgrund av ovan kan det konstateras att VA Automotive bedriver sin verksamhet i en bransch som under 2015 återhämtat sig från den ekonomiska kris som under 2008-2009 nådde sin pik. Fordonsbranschen har ökat sin produktion och prognoserna för 2016 talar för en fortsatt ökning. Fordonsindustrins storlek, omfattande fordonstillverkningen inom EU och ökningen av inregistrerade bilar på exportmarknaderna talar för en god utveckling för VA Automotive och dess tillverkning. Mot bakgrund av ovan samt de redan ökade produktionsvolymerna, förväntar sig bolaget att utvecklingen under 2016 fortsätter på samma sätt.

# Bolagsstyrning samt större aktieägare

*De regler, för bolagsstyrning, som bolaget tillämpar är endast de som framgår av aktiebolagslagen, annan lagstiftning, bolagets bolagsordning och de regler som gäller för bolag vars aktier handlas på First North.*

## Styrelsen

Styrelsen svarar för bolagets organisation och förvaltning, detta innebär bland annat att styrelsen fortlöpande skall bedöma bolagets ekonomiska situation samt se till att bolagets ekonomiska förhållanden kontrolleras på ett betryggande sätt. Styrelsen skall även utse verkställande direktör samt granska att denne fullgör sina åligganden. Styrelsen utses på bolagsstämman.

## Ledning

Ledningen i koncernen består av sju personer, nämligen: VD och CFO i bolaget samt cheferna i dotterbolagen; Lidhs Verktygsindustri AB, SwePart Verktyg i Tyringe AB, VA Engineering AB, VA Components AB samt Hardmesch AB.

### Ägarstruktur

Den 31 december aktieägare med ägarinnehav över 5 %, vilka presenteras i tabellen nedan

Ägare	Antal aktier	Andel i % av kapital/röster
Lars Thunberg, direkt och via M & L Industriförvaltning AB	6 609 520	48,5%
LMK Ventures AB	1 136 000	8,3%
Högsby Grus & Betong AB	986 240	7,2%
Försäkringsbolaget Avanza Pension	824 015	6,0%
Övriga ägare	4 074 935	29,9%
<b>Totalt</b>	<b>13 630 710</b>	<b>100%</b>

# Styrelse och ledande befattningshavare

VA Automotives styrelse består för närvarande av ordförande och tre ledamöter.

## Lars Thunberg

Styrelseordförande

**Född:** 1966

**Invald:** 2008

**Utbildning och erfarenhet:** Civilekonom Stockholms och Lunds universitet. Pågående uppdrag: Styrelseledamot i CombiGene AB. Styrelseledamot i Högskolan Kristianstad Holding AB och M & L Industriförvaltning AB.

**Uppdrag avslutade under de senaste fem åren:** Styrelseordförande i aXimed AB, Veal Fastigheter i Tyringe AB och Moderna Verktyg i Söderköping AB. Styrelseledamot i ViscoSens AB och aXichem AB.

**Äger mer än fem procent av andelarna i:** M & L Industriförvaltning AB och CombiGene AB.

## Harriet Lidh

Styrelseledamot och VD Lidhs Verktygsindustri Aktiebolag och Swepart verktyg i Tyringe AB

**Född:** 1965

**Invald:** 2014 som styrelseledamot och 2012 som VD

**Utbildning och erfarenhet:** Maskiningenjör, marknadsekonom vid IHM i Göteborg. Pågående uppdrag: Styrelseledamot i Lidh's Förvaltnings AB och Lideco i Dalstorp Aktiebolag.

**Uppdrag avslutade under de senaste fem åren:** Styrelseledamot i FKG – Fordonskomponent-gruppen AB, L.N.:s Mekaniska Verkstad AB och Aktiebolaget Sinf-konsult.

**Äger mer än fem procent av andelarna i:** Lidh's Förvaltnings AB.

## Hans Granqvist

Styrelseledamot

**Född:** 1954

**Invald:** 2015

Kommer närmast från ett arbete på fordonskomponenttillverkaren Finnveden Metal Structure /Shiloh Industries, där han varit operativt ansvarig för produktionen.

Hans har en ingenjörsutbildning och har tidigare drivit egen konsultverksamhet samt varit VD eller COO för ett antal tillverkande företag som Ostnor, Gunnebo Sourcing & Production m fl.

Hans har inga andra styrelseuppdrag.

## Bitte Müller-Hansen

Styrelseledamot

**Född:** 1957

**Invald:** 2015

Utbildad Maskiningenjör samt har en fil.kand. i Arbetsvetenskap från Malmö Högskola. Hon har även studerat Kvalitetsteknik och Arbetspsykologi. Bitte började på Ljungmans verkstäder/Dresser Wayne, Malmö 1980. Har arbetat i SwePart-koncernen som platschef/VD, SwePart Verktyg. Drivit konsultfirma (KvaliTec Bitte Müller-Hansen) med inriktning på Kvalitets- & Miljöledningssystem.

Sedan 2009 programansvarig på Gastronomiprogrammet, Högskolan i Kristianstad där hon även under några år var Studierektor på Maskiningjörs- och Polymeringenjörsprogrammet.

**Styrelseuppdrag:** Österlens Kraft 2006 - (Vice ordförande sen 2014), Länsförsäkringar Göinge 1994-2005, SwePart Verktyg 1991-1994, Högskolan Kristianstad, en mandatperiod 1990-1993.

## Revisor

Annika Larsson, Mazars SET Revisionsbyrå AB.

På årsstämman 2014 valdes Annika Larsson vid revisionsbolaget Mazars SET Revisionsbyrå AB till revisor i bolaget. Annika Larsson är medlem i FAR.

## Ledande befattningshavare

**Lars-Åke Grundmark**, Koncernchef och VD  
VA Automotive i Hässleholm AB

**Anni Acs**, CFO  
VA Automotive i Hässleholm AB

**Rickard Blomdahl**, VD  
VA Engineering i Hässleholm AB

**Harriet Lidh**, VD  
Lidhs Verktygsindustri AB samt Swepart Verktyg i Tyringe AB

**Anders Andersson**, VD  
VA Components i Hässleholm AB

**Nader Asnafi**, VD  
Hardmesh AB

## Övriga upplysningar

Ingen av styrelsens ledamöter eller ledande befattningshavare har dömts i bedrägerirelaterade mål under de senaste fem åren och har heller inte haft näringsförbud under de senaste fem åren. Det finns inga anklagelser eller sanktioner från bemyndigade myndigheter mot dessa personer och inga av dessa personer har under de senaste fem åren, av domstol, förbjudits att ingå förvaltnings- lednings- eller kontrollorgan eller från att ha ledande position i företag. Ingen av dessa personer har under de senaste fem åren varit inblandad i konkurs, försatts i tvångslikvidation eller satts under konkursförvaltning.

# Finansiell information

## Resultaträkning i sammandrag

Koncernen VA Automotive	2015	2014	2015	2014	2013
	3 mån	3 mån	12 mån	12 mån	12 mån
Tkr	okt-dec	okt-dec	jan-dec	jan-dec	jan-dec
Nettoomsättning	113 603	76 991	324 467	329 178	335 435
Övriga rörelseintäkter	1 782	-4 158	13 964	4 303	10 038
<b>Summa rörelsens intäkter</b>	<b>115 385</b>	<b>72 833</b>	<b>338 431</b>	<b>333 481</b>	<b>345 473</b>
<b>Rörelsens kostnader</b>					
Råvaror och förnödenheter	-72 007	-30 329	-159 350	-138 630	-144 738
Övriga externa kostnader	-12 726	-16 852	-54 254	-51 876	-51 925
Personalkostnader	-34 514	-29 463	-127 602	-124 569	-131 004
Avskrivningar och nedskrivningar av materiella och immateriella anläggningstillgångar	-4 441	-3 424	-13 911	-13 113	-13 379
Övriga rörelsekostnader	-835	1 705	-1 433	-135	-829
<b>Summa rörelsens kostnader</b>	<b>-124 522</b>	<b>-78 364</b>	<b>-356 549</b>	<b>-328 324</b>	<b>-341 875</b>
<b>Rörelseresultat</b>	<b>-9 137</b>	<b>-5 531</b>	<b>-18 118</b>	<b>5 157</b>	<b>3 598</b>
Övriga ränteintäkter och liknande resultatposter	-387	-4	889	145	624
Räntekostnader och liknande resultatposter	-1 328	-1 740	-6 415	-6 864	-7 954
<b>Resultat från finansiella poster</b>	<b>-1 715</b>	<b>-1 744</b>	<b>-5 526</b>	<b>-6 719</b>	<b>-7 330</b>
<b>Resultat före skatt</b>	<b>-10 852</b>	<b>-7 275</b>	<b>-23 645</b>	<b>-1 562</b>	<b>-3 732</b>
Skatt	6 045	4 969	5 363	3 814	-1 426
<b>Periodens resultat</b>	<b>-4 807</b>	<b>-2 306</b>	<b>-18 282</b>	<b>2 252</b>	<b>-5 158</b>
Varav hänförligt till					
Moderbolagets aktieägare	-4 812	-2 305	-18 288	2 255	-5 158
Minoritetsintressen	5	-1	6	-3	0

## Balansräkning i sammandrag

Koncernen VA Automotive	2015	2014
Tkr	31 dec	31 dec
<b>TILLGÅNGAR</b>		
<b>Anläggningstillgångar</b>		
Immateriella anläggningstillgångar	12 001	15 967
Materiella anläggningstillgångar	35 274	43 444
Uppskjutna skattefordringar	11 230	6 034
Andra långfristiga fordringar	6 527	162
<b>Summa anläggningstillgångar</b>	<b>65 032</b>	<b>65 607</b>
<b>Omsättningstillgångar</b>		
Råvaror och förnödenheter	7 698	13 442
Varor under tillverkning	4 793	1 311
Färdiga varor och handelsvaror	7 019	6 251
Kundfordringar	44 858	51 133
Upparbetad men ej fakturerad intäkt	30 672	37 535
Övriga fordringar	5 221	5 150
Förutbetalda kostnader och upplupna intäkter	4 113	4 266
Kassa och bank	16 833	7 251
<b>Summa omsättningstillgångar</b>	<b>121 207</b>	<b>126 339</b>
<b>SUMMA TILLGÅNGAR</b>	<b>186 239</b>	<b>191 946</b>



## Balansräkning i sammandrag

Koncernen VA Automotive	2015	2014
Tkr	31 dec	31 dec
<b>EGET KAPITAL OCH SKULDER</b>		
<b>Eget kapital</b>		
Aktiekapital	4 260	4 260
Övrigt tillskjutet kapital	50 084	50 084
Annat eget kapital	-11 456	-12 684
Årets resultat	-18 288	2 255
Minoritetsintresse	11	2
<b>Summa eget kapital</b>	<b>24 611</b>	<b>43 917</b>
<b>Avsättningar</b>		
Uppskjutet skatteskuld	1 807	1 954
Avsättningar	81	500
<b>Summa avsättningar</b>	<b>1 888</b>	<b>2 454</b>
<b>Långfristiga skulder</b>		
Skulder till kreditinstitut	28 287	27 128
<b>Summa långfristiga skulder</b>	<b>28 287</b>	<b>27 128</b>
<b>Kortfristiga skulder</b>		
Skulder till kreditinstitut	31 393	35 472
Checkräkningskredit	11 360	10 060
Leverantörsskulder	51 621	38 834
Skatteskuld	16	112
Övriga kortfristiga skulder	9 375	5 221
Fakturerad men ej upparbetad intäkt	898	3 598
Upplupna kostnader och förutbetalda intäkter	26 789	25 149
<b>Summa kortfristiga skulder</b>	<b>131 452</b>	<b>118 448</b>
<b>SUMMA EGET KAPITAL OCH SKULDER</b>	<b>186 239</b>	<b>191 946</b>

## Kassaflödesanalys i sammandrag

Koncernen VA Automotive	2015	2014	2015	2014	
	<b>3 mån</b>	<b>3 mån</b>	<b>12 mån</b>	<b>12 mån</b>	
<b>KSEK</b>	<b>okt-dec</b>	<b>okt-dec</b>	<b>jan-dec</b>	<b>jan-dec</b>	
Kassaflöde från den löpande verksamheten	18 115	11 368	11 421	18 566	-18 961
Kassaflöde från investeringsverksamheten	-2 990	-3 471	2 541	-4 031	5 285
Kassaflöde från finansieringsverksamheten	-5 255	-4 611	-4 380	-14 324	15 595
<b>Periodens kassaflöde</b>	<b>9 870</b>	<b>3 286</b>	<b>9 582</b>	<b>211</b>	<b>1 919</b>
	0	0	0	0	0
Likvida medel i början av perioden	6 963	3 817	7 251	6 890	4 958
Omräkningsdifferens likvida medel	0	148	0	150	13
<b>Likvida medel vid periodens slut</b>	<b>16 833</b>	<b>7 251</b>	<b>16 833</b>	<b>7 251</b>	<b>6 890</b>

## Aktiekapitalets utveckling

Moderbolaget VA Automotive						
År	Händelse	Total aktiekapital (kr)	Förändring (kr)	Antal aktier	Förändring aktier	Kvot- värde (kr)
2008	Bolagsbildning	100 000	100 000	1 000	1 000	100
2010	Nyemission	600 000	500 000	6 000	5 000	100
2010	Nyemission	760 000	160 000	7 600	1 600	100
2010	Nyemission	1 085 800	325 800	10 858	3 258	100
2012	Nyemission	1 183 500	97 700	11 835	977	100
2012	Nyemission	2 368 700	1 185 200	23 687	11 852	100
2013	Nyemission	2 605 500	236 800	26 055	2 368	100
2014	Nyemission	2 891 500	286 000	28 915	2 860	100
2014	Nyemission	3 329 300	437 800	33 293	4 378	100
2014	Split	3 329 300	-	10 653 760	10 620 467	0,3125
2014	Nyemission	4 259 595	930 295	13 630 710	2 976 950	0,3125

# Skattefrågor i Sverige

*Nedan följer en sammanfattning över vissa gällande svenska skatteregler, som kan komma att aktualiseras av erbjudandet. Sammanfattningen bör endast ses som en allmän vägledning för investerare, som är obegränsat skattskyldiga i Sverige, såvida inget annat anges.*

Beskrivningen nedan är baserad på gällande svenska skatteregler och rättspraxis, vilka kan komma att ändras. Eventuell skattskyldighet i utlandet eller kopplingar till andra länder omfattas inte av skattesammanfattningen. Sammanfattningen är inte en fullständig beskrivning av skatteregler som kan vara relevanta i sammanhanget. Beskattning av varje

enskild investerare beror på dennes specifika situation. Varpå en fullständig skattekonsekvens genomgång av en skatteråd-givare rekommenderas innan teckning av erbjudandet görs. Genomgången bör, vid behov, även innefatta tillämpligheten och effekten av utländska regler och skattekonsekvenser.

## Beskattning vid avyttring av aktier och andra aktiebeskattade värdepapper

### Fysiska personer

Vid avyttring av aktiebeskattade värdepapper beskattas fysiska personer och dödsbon för hela den uppkomna kapitalvinsten i inkomstslaget kapital. Skatt tas ut med 30 % av kapitalvinsten. Kapitalvinst respektive kapitalförlust beräknas som skillnaden mellan försäljningsersättningen (efter avdrag för eventuella försäljningsavgifter) och de avyttrade värdepapprens omkostnadsbelopp (anskaffningsutgift). Vid vinstberäkning används genomsnittsmetoden. Enligt denna metod skall omkostnadsbeloppet för ett värdepapper utgöras av det genomsnittliga omkostnadsbeloppet för värdepapper av samma slag och sort. Som alternativ till genomsnittsmetoden kan i fråga om marknadsnoterade aktier den så kallade schablonregeln användas. Ett värdepapper anses marknadsnoterat om den är upptagen till handel på en reglerad marknad inom Europeiska Ekonomiska Samarbetsrådet eller, utan att vara upptagen till handel på en sådan marknad, är föremål för kontinuerlig allmänt tillgänglig notering på grundval av marknadsmässig omsättning. Schablon regeln innebär att omkostnadsbeloppet får beräknas till 20 % av försäljningsersättningen efter avdrag för försäljningsutgifter. Avdrag för kapitalförlust medges med 70 % av förlusten mot kapitalinkomster. Kapitalförlusten vid försäljning av Marknadsnoterade värdepapper kan dock kvittas i sin helhet mot kapitalvinster på värdepapper under samma år. Sådan kvittning kan även ske fullt ut mot kapitalvinster på andra delägarrätter än värdepapper med undantag för andelar i investeringsfonder som innehåller svenska fordringsrätter. Uppkommer underskott i inkomstslaget kapital medges skattereduktion. Skattereduktion skall räknas av mot kommunal och statlig inkomstskatt och mot statlig fastighetsskatt samt mot kommunal fastighetsskatt.

Sådan skattereduktion medges med 30 % för underskott som uppgår till högst Kr 100 000 och med 21 % för underskott därutöver. Underskott kan inte sparas till ett senare beskattningsår.

### Juridiska personer

Aktiebolag och andra juridiska personer, utom dödsbon, beskattas i normala fall för alla inkomster inklusive kapitalinkomster i inkomstslaget näringsverksamhet. Skattesatsen är 22 %. Beräkning av kapitalvinst respektive kapitalförlust följer samma regler som för fysiska personer, se ovan. Avdrag för kapitalförluster på värdepapper eller andra delägarrätter medges bara mot kapitalvinster på delägarrätter. Sådana kapitalförluster kan även, om vissa villkor är uppfyllda, kvitteras mot kapitalvinster på värdepapper och andra delägarrätter som uppkommit i bolag inom samma koncern under förutsättning att koncernbidragsrätt föreligger och att bolagen vid samma års taxering begär att avdrag skall medges mot den andra juridiska personens kapitalvinster. Kapitalförluster som inte kunnat utnyttjas ett visst beskattningsår får sparas och dras av mot kapitalvinster på värdepapper och andra delägarrätter under efterföljande beskattningsår utan begränsning i tiden. För aktiebolag, ekonomiska föreningar samt handelsbolag/kommanditbolag är dock kapitalvinster på så kallad närings betingade andelar skattefria och kapitalförluster på sådana andelar ej avdragsgilla. Noterade andelar anses näringsbetingade under förutsättning att andelsinnehavet motsvarar minst 10 % av rösterna under minst ett år eller innehavet betingas av rörelsen. Kapitalförluster på noterade näringsbetingade andelar som innehafts kortare tid än ett år är avdragsgilla.

Sådana förluster är dock föremål för de avdragsbegränsningar som beskrivits ovan. Särskilda regler gäller för andelar av samma slag och sort som anskaffats vid olika tidpunkter. Om innehavet omfattar såväl andelar som inte uppfyller kravet på innehavstid som andelar som uppfyller detta krav anses andelarna inte vara av samma slag och sort vid beräkning enligt genomsnittsmetoden.

## Beskattning av utdelning

För fysiska personer och dödsbon är skattesatsen 30 % på mottagen utdelning. För juridiska personer, utom dödsbon, är skattesatsen 22 %. För vissa juridiska personer till exempel ideella föreningar gäller särskilda regler. För aktiebolag och ekonomiska föreningar är utdelning på näringsbetingat innehav skattefritt. Skattefrihet för utdelning på noterade andelar förutsätter dessutom att andelarna innehafts under sammanhängande tid om minst ett år från det att andelarna blivit näringsbetingade hos innehavaren. Kravet på innehavstid måste inte vara uppfyllt vid utdelningstillfället. Om andelarna avyttras innan kravet på innehavstid är uppfyllt kan lämnad utdelning komma att tas upp till beskattning.

## Utländska ägare

Fysiska personer som inte är bosatta, inte stadigvarande vistas i Sverige samt som inte tidigare varit bosatta här och inte har s.k. väsentlig anknytning hit, beskattas normalt inte i Sverige vid försäljning av svenska aktier eller teckningsrätter. Enligt en särskild regel kan emellertid en fysisk person som är bosatt utanför Sverige ändå bli beskattad i Sverige vid försäljning av svenska värdepapper, om personen under det kalenderår då försäljningen sker eller vid något tillfälle

under de tio närmast föregående kalenderåren varit bosatt i Sverige eller stadigvarande vistats här. Denna regels tillämplighet är i många fall begränsad genom skatteavtal, som Sverige har ingått med andra stater för undvikande av dubbelbeskattning. Utländska juridiska personer är normalt inte skattskyldiga för kapitalvinst på svenska värdepapper eller teckningsrätter annat än om vinsten är hänförlig till ett så kallat fast driftställe i Sverige. För värdepappersägare som inte är skatterättsligt hemmahörande i Sverige utgår normalt svensk kupongskatt på all utdelning från svenska aktiebolag med 30 %. Denna skattesats är dock allmänhet reducerad genom skatteavtal med andra stater, för undvikande av dubbelbeskattning. För värdepappersägare, som är juridiska personer, med hemvist inom EU utgår normalt inte svensk kupongskatt om värdepappersägaren innehar 10 % eller mer av kapitalet i det utdelade Bolaget. Om innehavet är mindre än 10 % kan utdelningen vara skattefritt om nedanstående förutsättningar är uppfyllda. Utdelning på näringsbetingade andelar beskattas normalt inte med svensk kupongskatt hos aktieägare som är utländska juridiska personer som beskattas i sin hemvistsstat och dess beskattning är likartad med den som gäller för svenska aktiebolag. Dock gäller att innehavstiden av andelarna skall ha varat minst ett år vid utdelningstillfället. Detta gäller oavsett om mottagaren av utdelningen har sin hemvist inom eller utom EU. Detsamma gäller om den utländska värdepappersägaren omfattas av ett skatteavtal som Sverige ingått med staten i fråga och Bolaget har hemvist där enligt avtalet. Som näringsbetingade andelar anses i detta avseende onoterade andelar samt noterade andelar om innehavet motsvarar minst 10 % av rösterna i Bolaget. För noterade andelar gäller att de måste ha innehas under en sammanhängande tid om minst ett år vid utdelningstillfället.

# Bolagsordning

## §1 Firma

Bolagets firma är VA Automotive i Hässleholm AB. Bolaget är publikt (publ).

## §2 Säte

Styrelsen skall ha sitt säte i Hässleholm.

## §3 Verksamhet

Föremålet för bolagets verksamhet är investeringar och förvaltning av värdepapper och fast egendom samt att utveckla verktygsförsäljningen i Skandinavien och därmed förenlig verksamhet.

## §4 Aktiekapital

Aktiekapitalet skall utgöra lägst 3 125 000 kronor och högst 12 500 000 kronor.

## §5 Antal aktier

Bolaget skall ha lägst 10 000 000 och högst 40 000 000 aktier.

## §6 Styrelse

Styrelsen skall bestå av lägst tre och högst sex ledamöter med högst tre suppleanter. Styrelsen väljs årligen på årsstämman för tiden till dess nästa årsstämma har hållits.

## §7 Revisor

Bolaget skall ha lägst en och högst två revisorer med högst lika många suppleanter. Till revisor får även registrerat revisionsbolag utses.

## §8 Kallelse till bolagsstämma

Kallelse till bolagsstämma skall ske genom annonsering i Post- och Inrikes Tidningar och genom att kallelsen hålls tillgänglig på bolagets webbplats. Att kallelse har skett skall annonseras i Dagens Industri. Aktieägare, som vill delta i bolagsstämman, skall dels vara upptagen i utskrift av hela aktieboken avseende förhållandena fem vardagar före stämman, dels göra anmälan till bolaget senast klockan 15.00 den dag som anges i kallelsen till stämman. Sistnämnda dag får inte vara söndag, annan allmän helgdag, lördag, midsommarafton, julafton eller nyårsafton och inte infalla tidigare än femte vardagen före stämman. Aktieägare får vid bolagsstämman medföra ett eller två biträden, dock endast om aktieägaren gjort anmälan härom enligt föregående stycke.

## §9 Ärende på bolagsstämman

På årsstämman skall följande ärenden förekomma:

1. Val av ordförande vid stämman.
2. Upprättande och godkännande av röstlängd.
3. Godkännande av förslaget till dagordning.
4. Val av en eller flera justeringsmän.
5. Prövning av om stämman blivit behörigen sammankallad.
6. Framläggande av årsredovisning och revisionsberättelse samt, i förekommande fall, koncernredovisning och koncernrevisionsberättelse.
7. Beslut angående:
  - a) fastställelse av resultaträkning och balansräkning samt, i förekommande fall, koncernresultaträkning och koncernbalansräkning,
  - b) dispositioner beträffande bolagets vinst eller förlust enligt den fastställda balansräkningen och
  - c) ansvarsfrihet åt styrelsens ledamöter och verkställande direktör.
8. Fastställande av antalet styrelseledamöter och suppleanter och, i förekommande fall, antalet revisorer och revisorssuppleanter.
9. Fastställande av arvordet åt styrelsen och revisorer.
10. Val av styrelse och, i förekommande fall styrelsesuppleanter samt revisor och revisorssuppleanter.
11. Annat ärende som ankommer på bolagsstämman enligt aktiebolagslagen eller bolagsordningen.

## §10

Bolagets räkenskapsår är 1 jan – 31 dec.

## §11 Avstämningsförbehåll

Bolagets aktier skall vara registrerade i ett avstämningsregister enligt lagen (1998:1479) om kontoföring av finansiella instrument.

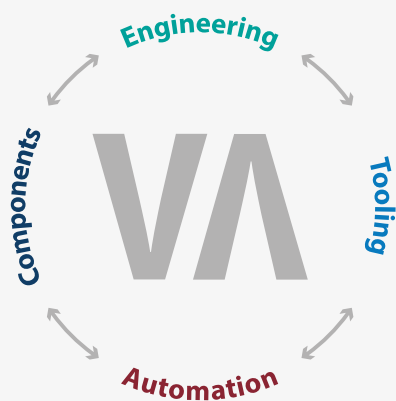

### Om VA Automotive i Hässleholm AB (publ)

VA Automotive bedriver verksamhet inom fyra affärsområden, verktyg, automation, komponenter och engineering. Utöver detta finns utvecklingsbolag och koncernfunktioner. Större delen av omsättningen är hänförlig till fordonsindustrin.

VA Automotives affärsstruktur grundlades under 2013, vilket resulterade i ovan nämnda affärsområden. De olika områdena utgör tillsammans en unik kompetenskedja som efterfrågas av Bolagets kunder men som för tillfället inte tillhandahålls av konkurrenterna. På så vis finns det goda förutsättningar för framtida expansion och tillväxt. Bolagets verksamhet är förlagd till tre platser i Sverige.

VA Automotives affärsidé går ut på att erbjuda aktörer inom främst fordons- och verkstadsindustrin fullständiga, innovativa och kostnadseffektiva lösningar oavsett om det gäller verktyg, automatiserad produktionsutrustning eller färdiga fordonskomponenter.