



Komfortpanelerna från Ecoclimate är på god väg att revolutionera möjligheterna att skapa det perfekta inomhusklimatet. Efter att mer än 4000 m² kommersiella lokaler installeras med Ecoclimate komfortpaneler börjar nu efterfrågan från fastighetsbranschen att öka på allvar.

Föreliggande nyemission genomförs för att Ecoclimate skall få medel att expandera försäljningen av system för komforttak snabbare. Med fler delägare sprids också kunskapen om vår unika produkt.

Välkommen in i vår komfortabla värld!

Inbjudan till teckning av aktier i
Ecoclimate Comfort Ceilings AB (publ)
inför listning på Aktietorget.

November 2013



”världens bästa inomhuskomfort”

Citatet ovan kommer från en kund, tillika ett av Sveriges större fastighetsbolag, som installerat Ecoclimes kyltak-system för inomhuskomfort, och som låtit sina experter testa systemet enligt mätstandarden ”ISO 7730”.

Ecoclimes produkter förbättrar inomhusklimatet, arbetsmiljön och energieffektiviteten. Detta ger fastighetsägare som installerar Ecoclimes klimatsystem stora installations-, drift- och konkurrensfördelar. Och hyresgästerna får en bättre prestation med anställda som trivs på sin arbetsplats.

De första serieleveranserna påbörjades i juni 2013 och omfattade 2 800 m². De goda testresultaten resulterade i flera tilläggsorder. Klimattaken är nu föreskrivna för ytterligare 8000 m² vid samma fastighetsprojekt. Flera större fastighetsbolag har även visat klimattaken stort intresse med ökande volymer som följd.

VIKTIG INFORMATION

Med "Ecoclimate" eller "Bolaget" avses Ecoclimate Comfort Ceilings AB (publ), org. nr 556902-1800.

Med "detta memorandum", "Memot", eller, om annat inte följer av sammanhanget "detta dokument", avses föreliggande memorandum. Med "Erbjudandet" avses Erbjudandet om att teckna aktier enligt villkoren i detta memorandum. Memot har upprättats med anledning av att det vid extra stämma i Bolaget den 15 oktober 2013 beslutades att genomföra en nyemission av aktier utan företrädesrätt för aktieägarna, samt att lista Bolagets aktie för handel på marknadsplatsen Aktietorget.

Detta memorandum utgör inte ett prospekt, och har inte godkänts och registrerats av Finansinspektionen i enlighet med 2 kap 25 och 26 §§ lagen (1991:980) om handel med finansiella instrument. All information som lämnas i detta dokument bör noggrant övervägas, i synnerhet med avseende på de specifika förhållanden som framgår i avsnittet "Riskfaktorer" och som beskriver vissa risker som en investering i Ecoclimes värdepapper kan innebära. Erbjudandet riktar sig inte, direkt eller indirekt, till sådana personer vars deltagande förutsätter ytterligare information, registrerings- eller andra åtgärder än som följer av svensk rätt. Memot, anmälningsse-deln eller andra till Erbjudandet hänförliga handlingar får inte distribueras i eller till land där distributionen eller Erbjudandet enligt memot förutsätter ytterligare registrerings- eller andra åtgärder än sådana som följer av svensk rätt eller strider mot tillämpliga bestämmelser i sådant land. Anmälan om teckning av erbjudna värdepapper i strid med ovanstående kan komma att anses vara ogiltig. De nya aktierna har inte registrerats och kommer inte att registreras enligt United States Securities Act från 1933 enligt dess nuvarande lydelse, och inte heller enligt någon motsvarande lag i någon delstat i USA, eller tillämplig lag i annat land.

Erbjudandet omfattar inte personer med hemvist i USA, Australien, Japan, Nya Zeeland, Hongkong, Sydafrika eller Kanada eller med hemvist i något annat land, där distribution av detta memorandum eller offentliggörande av Erbjudandet strider mot tillämpliga lagar eller regler eller förutsätter ytterligare prospekt, registreringar eller andra åtgärder än de krav som följer av svensk rätt. Anmälan om teckning av aktier i strid med ovanstående kan komma att anses vara ogiltiga. Följaktligen får aktierna inte direkt eller indirekt, utbudas, försäljas, säljas vidare eller levereras i eller till länder där åtgärd enligt ovan krävs eller till person med hemvist enligt ovan. Bolaget tar inget ansvar för eventuella överträdelse av ovan angivna restriktioner. Detta memorandum och övrig införlivad information finns tillgängligt på Eminova Fondkommissions hemsida (www.eminova.se), på Ecoclimes huvudkontor och hemsida (www.Ecoclimate.se).

Eminova Fondkommission har i egenskap av finansiell rådgivare biträtt Bolagets styrelse vid utformning av övergripande transaktionsstruktur och vid upprättande av detta memorandum. Innehållet i Memot baseras på information som tillhandahållits av Ecoclimate. Styrelsen i Ecoclimate är ensamt ansvarig för Memot. Information om styrelsen återfinns i avsnittet "Styrelse, ledande befattningshavare och revisor". Eminova Fondkommission har inga övriga intressen i Bolaget, och kommer inte att teckna aktier i föreliggande nyemission. För detta memorandum och Erbjudandet gäller svensk rätt. Tvist rörande innehållet i Memot, Erbjudandet eller därmed sammanhängande rättsförhållanden skall avgöras av svensk domstol exklusivt. Förutom där detta anges explicit har ingen information i detta dokument översiktligt granskats eller reviderats av Bolagets revisorer.

Framtidsinriktad information

Detta memorandum innehåller framtidsinriktade uttalanden och antaganden om framtida marknadsförhållanden, verksamhet och resultat. Dessa uttalanden återfinns i flera avsnitt och inkluderar uttalanden rörande Bolagets nuvarande avsikter, bedömningar och förväntningar. Orden "anser", "avser", "bedömer", "förväntar sig", "förutser", "planerar" eller liknande uttryck kännetecknar vissa sådana framtidsinriktade uttalanden. Även om ledningen anser att förväntningarna som beskrivs i dessa uttalanden är rimliga finns det ingen garanti för att framåtriktade uttalanden förverkligas eller visar sig vara. I avsnittet "Riskfaktorer" finns en beskrivning, dock inte fullständig, av faktorer som kan medföra att faktiska resultat eller prestationer skiljer sig avsevärt från framåtriktade uttalanden.

Information från tredje part

Ecoclimate har inte kontrollerat siffror, marknadsdata eller annan information som tredje part har använt i sina studier, varför varken styrelsen i Ecoclimate eller Eminova Fondkommission påtar sig något ansvar för riktigheten för sådan i detta dokument intagen information. Ingen tredje part enligt ovan har, såvitt styrelsen känner till, väsentliga intressen i Ecoclimate. Informationen som ingår i Memot har återgivits korrekt, och såvitt styrelsen känner till och försäkras genom jämförelse med annan information som offentliggjorts av berörd tredje part har inga uppgifter utelämnats på ett sätt som skulle göra den återgivna informationen felaktig eller missvisande. Viss finansiell och annan information som återfinns i ett antal tabeller i detta memorandum har avrundats för att underlätta för läsaren. Därför kan mindre differenser förekomma, exempelvis kan siffrorna i en tabell skilja sig från den totala summa som anges i tabellen.

INNEHÅLLSFÖRTECKNING

1. Risker	6
2. Inbjudan	7
3. Bakgrund & motiv	8
4. Några ord från en företagsutvecklare	9
5. Villkor & anvisningar	10
6. Verksamhet.....	12
7. Produkter & tjänster	14
8. Marknad & konkurrens.....	16
9. Organisation	17
10. Styrelse och ledande befattningshavare	18
11. Legala frågor och övrig information	20
12. Aktiekapital och ägarförhållanden.....	21
13. Finansiell information.....	22
14. Bolagsordning	23
15. Skattefrågor i Sverige.....	24
16. Kontaktinformation.....	25

Bolagsinformation

Firmanamn	Ecoclime Comfort Ceilings AB (publ)
Säte	Vilhelmina kommun, Västerbottens län
Organisationsnummer	556902-1800
Datum för bolagsbildning	2012-07-03
Nuvarande firmas registreringsdatum	2013-10-24
Land för bolagsbildning	Sverige
Juridisk form	Aktiebolag
Lagstiftning	Svensk rätt
Kontaktuppgifter	Nytorngatan 14, 903 30 Umeå
E-post	info@Ecoclime.se
Webbplats	www.Ecoclime.se

1. RISKER

Ecoclimes verksamhet är liksom allt företagsande förenad med risk. Det är därför av stor vikt att vid bedömning av Bolagets tillväxtmöjligheter även beakta relevanta risker. Hela det investerade kapitalet kan förloras, och en investerare bör göra en samlad utvärdering av övrig information i detta memorandum tillsammans med en allmän omvärldsbedömning.

Ett antal faktorer utanför Bolagets kontroll påverkar dess resultat och finansiella ställning liksom ett flertal faktorer vars effekter Bolaget kan påverka genom sitt agerande. Nedanstående riskfaktorer bedöms vara de som kan komma att få störst inverkan på Bolagets framtida utveckling. Förteckningen över tänkbara riskfaktorer skall inte anses som fullständig. Ej heller är riskerna rangordnade efter grad av betydelse.

Riskfaktorer relaterade till verksamheten

Beroende av nyckelpersoner

Bolagets verksamhet är beroende av förmågan att rekrytera, utveckla och behålla kvalificerade medarbetare. Bolagets organisation är tills vidare begränsad. Det kan inte garanteras att Bolaget kan erbjuda alla nyckelpersoner tillfredställande villkor i den konkurrens som råder med andra bolag i branschen eller närstående branscher. Om nyckelpersoner lämnar Bolaget kan det få negativ inverkan på verksamheten.

Uteblivna försäljningsframgångar

Det kan inte uteslutas att Bolaget genom missbedömningar, bristande marknadsföring eller konkurrenters agerande inte kommer att uppnå tillräckliga försäljningsvolymerna för att förväntad expansion eller ekonomisk utveckling skall förverkligas. Skulle omfattningen hos Bolagets försäljning inte utvecklas som förväntat kan Bolagets ställning och avkastningsförmåga försämrans.

Beroende av samarbetspartners och underleverantörer

Bolaget är beroende av olika samarbeten och affärsförhållanden med etablerade marknadsaktörer. Om någon av dessa skulle försättas i en position som försvårar eller försenar denna parts förmåga att uppfylla sina åtaganden inom ramen för samarbetet eller affärsförhållandet kan detta komma att påverka Bolagets verksamhet på ett negativt sätt.

Förmåga att hantera tillväxt

I takt med att organisationen växer behöver effektiva planerings- och ledningsprocesser utvecklas. Om Bolaget misslyckas med att hantera en snabb tillväxttakt kan detta få negativa konsekvenser för verksamheten och lönsamheten.

Konkurrens

Ecoclime verkar på en konkurrensutsatt marknad. Det kan inte uteslutas att en ökad konkurrens från marknadsaktörer med större finansiella resurser kan leda till minskade tillväxtmöjligheter eller att Bolagets verksamhet på andra sätt påverkas negativt.

Intjäningsförmåga och framtida kapitalbehov

Det kan inte garanteras att Bolaget kommer att generera tillräckliga medel för att finansiera den fortsatta verksamheten. Det kan inte garanteras att Bolaget kommer att kunna erhålla erforderlig finansiering eller att sådan finansiering kan erhållas på för befintliga aktieägare fördelaktiga villkor. Ett misslyckande med att erhålla ytterligare finansiering vid viss tidpunkt kan medföra att Bolaget måste skjuta upp, dra ner på, eller avsluta verksamheter.

Osäkerhet rörande den framtida marknadsutvecklingen

Det är styrelsens bedömning att Bolaget är verksam på en marknad som förväntas uppvisa fortsatt tillväxt och goda intjäningsmöjligheter under de kommande åren. Det kan dock inte uteslutas att marknaden utvecklas i en för Bolaget ofördelaktig riktning på grund av förändrade makroekonomiska faktorer, teknisk utveckling, nya regelverk eller andra opåverkbara omvärldsfaktorer.

Risker associerade med företagsförvärv

Förvärv av företag eller rörelser kan vara ett sätt att uppnå kommersiella mål. Det föreligger dock alltid en risk att företagsförvärv inte ger förväntade effekter, vilket tillfälligt eller långvarigt kan hämma Bolagets utvecklingstakt samt inverka negativt på Bolagets framtidsutsikter, finansiella ställning och likviditet.

Riskfaktorer relaterade till aktiehandel

Risk förenad med allmänna konjunkturvariationer på marknaden

Den allmänna utvecklingen på kapitalmarknaden och konjunkturen kan från tid till annan påverka marknadsbedömning av värdet hos Bolagets aktier. Nedgångar i renoivering eller nybyggnad av främst kommersiella fastigheter är exempel på faktorer som kan påverka marknadsbedömning, och följaktligen kan värdet i en investering i Bolagets aktie försämrans.

Handel på Aktietorget

Bolaget har, förutsatt att Bolaget uppnår tillräcklig ägarspridning, godkänts av Aktietorget för att dess aktie skall upptas till handel på Aktietorget, som är en sk MTF, (Multilateral

Trading Facility). En marknadsplats av detta slag ställer inte lika hårda krav på Bolaget avseende bl a informationsgivning, genomlysning eller bolagsstyrning, jämfört med de krav som ställs på bolag vars aktier är noterade vid en sk reglerad marknadsplats ("börs"). En placering i ett bolag vars aktier handlas på en MTF kan därför vara mer riskfylld än en placering i ett börsnoterat bolag

Likviditet i handeln

Likviditeten i handeln med Bolagets aktie kan vara begränsad. Detta kan förstärka fluktuationerna i aktiekursen. Begränsad likviditet i aktien kan även medföra problem för en innehavare att sälja sina aktier. Det finns ingen garanti för att aktier i Ecoclime kan säljas till en för innehavaren vid varje tidpunkt acceptabel kurs.

Kontroll över Bolaget

Då Bolagets aktie är listad kan ägarstrukturen komma att förändras över tiden. Det kan inte uteslutas att nuvarande sammansättning av dominerande ägare kommer att förändras i takt med Bolagets expansion, varvid Bolagets verksamhetsinriktning kan komma att avvika från den som idag utstakats av Bolagets styrelse.

Aktieförsäljning

De styrelseledamöter som äger aktier i Ecoclime ser sina aktieinnehav som en långsiktig placering, och har förbundit sig att under ett år efter aktiens första handelsdag behålla sina aktieinnehav oförändrade. Inget åtagande om "inlåsning" eller dylikt föreligger när denna period har förflutit. Därmed föreligger risk att aktiekursen framgent kan påverkas av att någon aktieägare säljer ett större antal aktier.

2. INBJUDAN

Den 25 oktober 2013 beslutade styrelsen i Ecoclimate Comfort Ceiling AB (publ) (org.nr 556902-1800), med stöd av bemyndigande från bolagsstämman den 15 oktober 2013, att genomföra en nyemission utan företrädesrätt för befintliga aktieägare.

Härmed inbjuds Ni, i enlighet med villkoren i detta memorandum, att teckna aktier i Ecoclimate. Vid fulltecknad emission kommer aktiekapitalet att ökas med 149 254 kronor, från 500 000 kronor till 649 254 kronor och antalet aktier kommer att ökas med 1 492 537 aktier, från 5 000 000 aktier till 6 492 537 aktier. Bolagsvärde före föreliggande nyemissionen uppgår till 33 500 000 kronor.

Teckningstiden löper från och med den 28 oktober 2013 till och med den 19 november 2013.

Företrädesrätt till teckning

Föreliggande erbjudande görs i syfte att sprida ägandet i Bolaget inför en listning av dess aktie. Emissionen görs utan företrädesrätt för befintliga aktieägare.

Erbjudet värdepapper

Erbjudandet avser köp av nyemitterade aktier i Ecoclimate till en kurs om 6,70 per aktie. Endast ett aktieslag finns i Bolaget.

Emissionen omfattar högst 1 492 537 aktier och inbringar bolaget 10 MKr vid full teckning.

Säkerställd emissionsgaranti

En av grundarna till Ecoclimate, Lennart Olofsson, har genom bolag förbundit sig att teckna aktier motsvarande 2,5 MKr för det fall nyemissionen ej fulltecknas av nytillkommande aktieägare. Emissionsgarantin är säkerställd genom att dessa medel redan gjorts tillgängliga för Bolaget i syfte att användas till inköp av material och varor inför planerade leveranser. Någon ersättning för detta åtagande utgår ej. Avtalet ingicks den 18 oktober 2013.

Förbehåll för genomförandet av nyemissionen

För det fall nyemissionen inte uppnår en ägarspridning som enligt styrelsens bedömning är tillräcklig för att förutsättningar för en meningsfull handel i aktien skall uppstå avser Bolagets huvudägare Energiintressenter AB att själv finansiera Bolagets verksamhet. Styrelsen kommer att avbryta emissionen och listningen av Bolagets aktie om det sammanlagda deltagandet från nya aktieägare inte uppgår till minst 5 Mkr.

Förbindelse om behållande av aktieinnehav ("Lock-Up")

Bolagets grundare har i ett avtal med Bolaget förbundit sig att inte avyttra någon del av sina respektive aktieinnehav i Bolaget under tolv månader efter aktiens första handelsdag.

Utspädning

Under förutsättning att föreliggande nyemission fulltecknas kommer de nyemitterade aktierna att utgöra 23 procent av kapitalet rösterna i Bolaget. Befintliga aktieägare kommer vid full teckning inte att förvärva nyemitterade aktier, och kommer således att i detta fall se sitt ägande i Bolaget spädas ut i motsvarande grad.

Emissionskostnader

Under förutsättning att emissionen blir fulltecknad beräknas de totala emissionskostnaderna uppgå till cirka 0,6 mkr. Ersättning för den emissionsgaranti som ställts av de befintliga ägarna kommer inte att utgå.

Försäkran

I övrigt hänvisas till redogörelsen i detta memorandum, vilket upprättats av styrelsen i Ecoclimate Comfort Ceilings AB (publ) med anledning av förestående emission.

Bolagets styrelse, som presenteras på annan plats i dokumentet, är ansvarig för innehållet i detta memorandum och försäkrar härmed att alla rimliga försiktighetsåtgärder vidtagits för att säkerställa att de uppgifter som presenteras, såvitt styrelsen vet, överensstämmer med faktiska förhållanden och att ingenting har utelämnats som skulle kunna påverka innebörden av detta memorandum.

Umeå den 25 oktober 2013 /Styrelsen

3. BAKGRUND & MOTIV

Ecoclimate skall exploatera en ny typ av effektiva energiabsorbenter avsedda för klimatreglering i kontors-, affärs- och produktionsmiljöer. Flera fullskaliga referensinstallationer har genomförts, vilka uppvisar stora förbättringar av inomhusklimat, arbetsmiljö och energieffektivitet utan fördyringar jämfört med befintlig teknik.

Det svenska bolaget Nya Suncore AB har utvecklat en kommersiell produktionsprocess för tillverkning av en ny typ av energiabsorbent. Teknologin är färdigutvecklad och skyddas av ett patent, och den idrifttagna svenska produktionsanläggningen har stor kapacitet och är skalbar utan behov av tilläggsinvesteringar.

Det största intresset för bolagets energiabsorbenter kommer från bygg- och fastighetsbranschen. Där behovet av komfortkyla är en snabbt expanderande marknad. En marknad där energiabsorbenterna, eller PGX-absorbenter som de kallas, visat sig ha överlägsna egenskaper. Och grundarna bedömer att denna industrigren är den sektor där produkterna kan få de största avsättningsvolymerna. Flera fullskaliga installationer av komforttak baserade på energiabsorbenterna har genomförts. Resultaten har skapat en tilltagande efterfrågan från bygg- och fastighetsbranscherna. Produkterna är även enkla och kostnadseffektiva att installera och kräver inget underhåll och visar därtill flera idealiska egenskaper för renovering och ombyggnation.

Investeringar för utveckling av produkter och tillverkningsprocesser, samt i produktionsmaskiner, lokaler och immaterialrättsskydd, som numera bedrivs i produktionsbolaget Nya Suncore AB, uppgår till ca 40 Mkr. Nya Suncore kommer även att bedriva vidare produktutveckling i takt med att teknologin tillämpas inom flera industrisektorer med särskilda krav på anpassning. Nya Suncore ägs till 95 procent av Energiintressenter AB, som även har grundat Ecoclimate AB.

Ecoclimate har startats i syfte att vara det bolag som svarar för marknadsföring, produktanpassning och försäljning av produkterna gentemot byggsektorn. Ecoclimate äger genom exklusivtetsavtal obegränsade tekniska, tidsmässiga och geografiska rättigheter att exploatera teknologin, produkter och varumärken inom detta tillämpningsområde. Avtalets utformning, liksom sammansättningen av Bolagets styrelse, motverkar de hypotetiska intressekonflikter som kan föranledas av grundarnas samtidiga ägande av produktionsbolaget.

Medlen från föreliggande emission skall främst användas till att öka produkter i arbete för att möta den tilltagande efterfrågan, samt till att bygga en effektiv organisation med uppgift att inledningsvis förse den svenska fastighetsbranschen med komfortkyla och andra relaterade produkter, information och konstruktionsstöd.

Det är styrelsens bedömning att befintligt rörelsekapital är tillräckligt för de aktuella behoven under den närmaste tolv månadersperioden, då medel på förhand tillförts Bolaget från huvudägaren. Nyemissionen görs i syfte att förkorta introduktionsprocessen på den svenska marknaden för att så snart som möjligt uppnå större kommersiella leveransvolymmer.

Den planerade listningen av Bolagets aktie görs i syfte att erbjuda allmänhet och institutioner möjlighet att medverka i en satsning på ny och lovande klimat- och miljöteknologi för fastighetsbranschen. Det är styrelsens förhoppning att Erbjudandet kommer att leda till en god ägarspridning och livaktig handel i aktien, med en ökad allmän kännedom om Ecoclimates verksamhet, produkter och utveckling som gynnsamma bieffekter.

Huvudägaren Energiintressenter AB garanterar föreliggande nyemission till 25 procent. För det fall nyemissionen inte uppnår en ägarspridning som enligt styrelsens bedömning är tillräcklig för att förutsättningar för en meningsfull handel i aktien skall uppstå, eller för att de önskvärda bieffekterna skall uppnås, kommer Energiintressenter AB själv finansiera Bolagets verksamhet. Styrelsen kommer att avbryta emissionen och listningen av Bolagets aktie om det sammanlagda teckningsbeloppet från allmänheten i denna emission understiger 5 MKr.

I övrigt hänvisas till redogörelsen i detta memorandum, vilket upprättats av styrelsen i Ecoclimate AB (publ) med anledning av förestående emission och aktielistning. Styrelsen för Bolaget, som presenteras på annan plats i dokumentet, är ansvarig för innehållet och försäkrar härmed att alla rimliga försiktighetsåtgärder vidtagits för att säkerställa att de uppgifter som presenteras, såvitt styrelsen vet, överensstämmer med faktiska förhållanden och att ingenting är utelämnat som skulle kunna påverka dokumentets innebörd. Informationen som ingår i detta memorandum har återgivits korrekt, och såvitt styrelsen känner till och försäkras genom jämförelse med annan information som offentliggjorts av berörd tredje part har inga uppgifter utelämnats på ett sätt som skulle göra den återgivna informationen felaktig eller missvisande.

Umeå den 25 oktober 2013

Styrelsen

4. NÅGRA ORD FRÅN EN FÖRETAGSUTVECKLARE

Efter decennier av bolagsbyggande, verksamhetsutveckling, rekonstruktioner, motgångar och framgångar i de mest skiftande verksamheter upplever jag att det ofta räcker med en snabb kontakt med ett företag för att skapa mig en uppfattning om dess livskraft, produkternas gångbarhet och verksamhetens eventuella affärsutvecklingsmöjligheter.

Vad gäller de unika PGX-absorbenterna, som vi beskriver i detta memo, stod det genast klart för oss att produkterna hade en fantastisk marknadspotential. Omständigheterna kring Suncore som bolag såg dock inte lika gynnsamma ut. Det fanns en låsning i ägarstrukturen som inte kunde lösas på annat sätt än genom en upplösning av bolaget. I samband med detta köpte vi in rättigheterna, produktionsanläggningen fastigheten och grep oss åter an verket att utveckla en i grunden bra verksamhet med målsättningen att föra den till kommersiell framgång.

Genom arbetet med Nya Suncore har vi fått bekräftat att PGX-tekniken har många lovande tillämpningsområden. När energi skall överföras effektivt och förlustfritt från ett medium till ett annat fyller våra platta och lätthanterliga energiabsorbenter en central funktion. Vi undersöker för närvarande flera andra applikationsområden för produkterna, bland annat användning som kollektorer för ytjordvärme och i energiåtervinningssystem för gruvor.

Dessa utvecklingsprojekt är som sagt mycket intressanta. Men kan vara riskabla och måste drivas därefter med full finansiering från kunder innan de testats fram och blir mogna för en marknadsintroduktion.

När det gäller PGX-teknikens användning inom fastighetsbranschen är dock situationen annorlunda. Här har vi i samarbete med ett av Sveriges ledande fastighetsföretag Areim genomfört flera fullskaliga installationer. Vi har levererat, installerat och har ineliggande order om mer än 4000 m² för kommersiella lokaler, och utvärderingsrapporterna är nästan generande i sina lovord. Projekteringsföretaget Arcona använde formuleringen "världens bästa komfortupplevelse." Ett annat citat från Areims kvalitetsansvarige "Det som imponerat mest på mig personligen är att det är i det närmaste ljudlöst och utan drag – vad mer kan en hyresgäst önska sig?".

Vi är nu trygga med att våra komfortpaneler står inför det stora kommersiella genombrottet. Produkten är färdigutvecklad, efterfrågan ökar och Nya Suncore har en väl intrimmad produktionsanläggning med stor och skalbar kapacitet. Nya Suncore skall även fortsättningsvis stå för vidareutveckling och produktion, medan Ecoclimate blir det företag som specialiserar på att serva fastighetsbranschen med produkter, installationer och kunskap för att kunna bygga bättre inomhusklimat.

Därför anser vi också att det är befogat att erbjuda allmänheten att medverka i avknoppningen av PGX-tekniken för denna sektor. Även om Ecoclimate är nystartat förfogar Bolaget över exklusiva rättigheter till en unik produkt. Ecoclimate tar ingen egen utvecklingsrisk, och bakom Bolaget står skickliga medarbetare och ett gäng entreprenörer med hyfsade meritlistor och en hel del lönsamt värdebyggande i bagaget.

Vi har finansiella resurser för att exploatera efterfrågan från fastighetsbranschen på egen hand, men det går fortare om vi är fler. Kapitaltillskottet från den förestående nyemissionen kommer naturligtvis att påskynda expansionen, men framför allt kommer listningen av vår aktie att skapa många "ambassadörer" för våra produkter runt om i landet.

Därför är det med den största tillförsikt som jag härmed bjuder in dig som kompanjon i Ecoclimate!

Umeå i oktober 2013

Lennart Olofsson



5. VILLKOR & ANVISNINGAR

Styrelsen i Ecoclimate Comfort Ceilings AB (publ) har beslutat om att genomföra en nyemission av högst 1 492 537 nya aktier vilket kommer tillföra bolaget högst 9 999 997 SEK före emissionskostnader. Garantier finns upp till 2 500 000 SEK.

Teckning sker i poster om 600 aktier om 4 020 SEK per post till kursen 6,70 SEK per aktie.

Teckningstid

Teckning av aktier skall ske under tiden från och med den 28 oktober 2013 till och med den 19 november 2013.

Teckning

Anmälan om teckning skall ske på anmälningsedel enligt fastställt formulär som kan laddas ner från Bolagets hemsida, www.Ecoclimate.se samt från Eminova Fondkommissions hemsida: www.eminova.se

Anmälan insändes till

Eminova Fondkommission AB
Ärende: Ecoclimate Comfort Ceilings
Box 5833
102 48 Stockholm
Fax 08-684 211 29

Email info@eminova.se (inskannad anmälningsedel)

Anmälningssedeln skall vara Bolaget tillhanda senast den 19 november 2013 klockan 15.00. Anmälningsedel som sänds med post bör avsändas i god tid före sista teckningsdag.

Ofullständig eller felaktigt ifylld anmälningsedel kan komma att lämnas utan hänsende. Det är endast tillåtet att insända en (1) anmälningsedel. Observera att anmälan är bindande.

Besked om tilldelning och betalning

Besked om tilldelning av aktier lämnas genom utskick per post av avräkningsnota vilken ska betalas i enlighet med anvisningarna på denna. Utskick beräknas ske omkring 22 november 2013.

Tilldelade aktier som tecknats ska betalas kontant och enligt instruktioner på beskedet om tilldelning senast 5 bankdagar efter utställande av avräkningsnota. Inget meddelande utgår till dem som inte erhållit tilldelning.

Tilldelningsprincip

Tilldelning av aktier beslutas av Ecoclimate Comfort Ceilings ABs styrelse. Målet är att så många tecknare som möjligt ska få tilldelning. I händelse av överteckning kan tilldelning komma att ske med lägre antal aktier än vad anmälan avser eller helt uteblir.

Offentliggörande av utfallet i emissionen

Offentliggörande av utfallet i emissionen kommer att ske genom ett pressmeddelande från Bolaget så snart detta är möjligt efter teckningstidens utgång.

Rätt till utdelning

De nya aktierna medför rätt till utdelning från och med för räkenskapsåret 2013, under förutsättning att de nya aktierna blivit registrerade och införda i den av Euroclear förda aktieboken före avstämningsdagen för utdelning.

Aktiebok

Bolagets aktiebok med uppgift om aktieägare kommer att hanteras av Euroclear Sweden AB, Box 191, SE-101 23 STOCKHOLM, Sverige.

Tillämplig lagstiftning

Aktierna ges ut under aktiebolagslagen (2005:551) och regleras av svensk rätt.

Aktieägares rättigheter avseende vinstutdelning, rösträtt, företrädesrätt vid nyteckning av aktie med mera styrs dels av Bolagets bolagsordning som finns tillgänglig på Bolagets hemsida och dels av aktiebolagslagen (2005:551).

Förbehåll för genomförandet av nyemissionen

För det fall nyemissionen inte tecknas till minst 5 Mkr avser huvudägaren Energiintressenter AB att själv finansiera Bolagets verksamhet. Styrelsen kommer då att besluta avbryta emissionen och listningen av Bolagets aktie.

ISIN-kod

Aktiens ISIN-kod är SE0005504164.

Viktig information

- Eminova Fondkommission AB ("Eminova") (556889-7887) är ett värdepappersbolag som står under Finansinspektionens tillsyn. Eminova har tillstånd att bedriva värdepappersrörelse enligt lagen (2007:528) om värdepappersmarknaden.
- Finansiella instrument som erbjudandet avser har inte och kommer inte att registreras i något annat land än Sverige. De kommer därför inte att erbjudas till försäljning i något annat land där deltagande skulle förutsätta ytterligare prospekt, registrering eller andra åtgärder än som följer av svensk rätt eller strider mot lag, förordning eller annan bestämmelse i sådant land.
- Uppdrag genom undertecknad anmälningsedel befullmäktigat Eminova att för undertecknads räkning sälja, köpa eller teckna sig för finansiella instrument enligt villkoren som utformats för erbjudandet.
- Uppdrag genom undertecknad anmälningsedel omfattas inte av den ångerrätt som följer av distans- och hemförsäljningslagen. Tillvägagångssätt och teckningsperiod framgår av den information som utgivits i samband med erbjudandet.
- Genom anmälan i detta erbjudande blir undertecknad inte kund hos Eminova. Eminova kommer därför inte att kundkategorisera de som tecknar aktier enligt erbjudandet. Eminova gör inte heller en passandeprövning enligt lagen (2007:528) om värdepappersmarknaden avseende teckning av värdepapper i erbjudandet.
- I den information som utgivits i samband med erbjudandet framgår de risker som följer med en investering i de finansiella instrument som avses.
- Den som avser teckna finansiella instrument i enlighet med detta erbjudande uppmanas att noga läsa igenom den information som utgivits. Priset för de finansiella instrument som avses framgår av den information som utgivits i samband med erbjudandet.
- Kostnader utöver vad som angivits ovan, såsom skatter eller courtage, som kan komma att uppstå i samband med de finansiella instrument som erbjudandet avser, varken påföres av eller erläggs av Eminova.
- Personuppgifter som tecknaren lämnar i samband med anmälan behandlas av Eminova enligt Personuppgiftslagen (1998:204). Behandling av personuppgifter kan även ske hos andra företag som Eminova eller emittenten samarbetar med.
- Eminova ansvarar inte för tekniska fel eller fel i telekommunikations- eller posthantering i samband med teckning genom betalning eller inlämnande av anmälningsedel.
- VP-konto eller depå måste vara öppnat vid tillfället för anmälan.
- Klagomål med anledning av Eminovas hantering av order genom undertecknad anmälningsedel kan insändas per post till Eminovas klagomålsansvarige på adress Eminova Fondkommission AB, Att: Klagomålsansvarig, Box 5833, 102 48 Stockholm.
- Vid en eventuell reklamation mot Eminovas utförande av order ska detta ske inom skälig tid. Rätten att kräva ersättning eller att göra andra påföljder kan annars gå förlorad.
- Vid en eventuell tvist med Eminova kan konsumenter vända sig till Allmänna reklamationsnämnden, Box 174, 101 23 Stockholm, telefon 08-508 860 00, www.arn.se.
- Eminova följer svensk lag och materiell rätt tillämpas på Eminovas erhållna uppdrag. Allmän domstol är behörig domstol.

Fördelarna med Ecoclimes Komforttak

Konventionell teknik

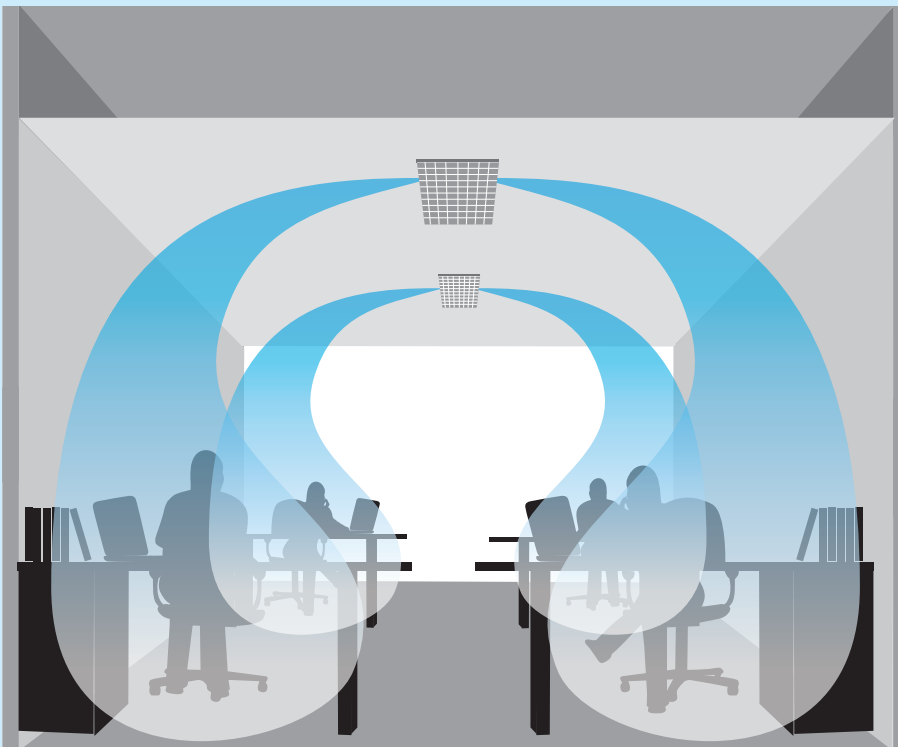

Med traditionell "punktkyla" (få bafflar/moduler med höga lufthastigheter) kan det uppstå ytor som upplevs betydligt kyligare och dragigare än den övriga delen av lokalen.

Ecoclimes Komforttak



Med Ecoclimes lösning (fler paneler med hög effekt och låg lufthastighet) sprids kylan jämnt i hela lokalen. Det gör att komforten ökar och 100% av ytan i en lokal kan nyttjas och takhöjden kan utnyttjas bättre.

6. VERKSAMHET

Historik och nuläge

Den teknologi som utgör grunden till Ecoclimes komforttak har utvecklats sedan slutet av 1990-talet. Målsättningen med utvecklingen från början var att skapa en generell värmeabsorbent som också skulle kunna användas som solfångare. Produkten skulle ha en utformning och bestå av material som möjliggjorde:

- **effektiva produktionsmetoder,**
- **hög verkningsgrad och låga underhållskrav under produktens livstid, samt**
- **fullständig energiåtervinning.**

Ett antal olika varianter togs fram och utvärderades, och under 2007 presenterades absorbenten/panelen i ett utförande som både uppfyllde den ursprungliga visionen och motsvarade de uppställda tekniska och kommersiella kraven. Produkten var utformad som en tunn panel och tillverkad helt i ABS-plast. Konceptet, som benämns "PGX", har erhållit flera patentskydd.

Teknologin ägs av Nya Suncore AB, vars platta och modulära värmväxlarabsorbent idag utgör den centrala komponenten i flera effektiva energi- och klimatsystem, och produkten testas fortlöpande för nya tillämpningsområden.

Ett av de tillämpningsområden där PGX-teknologin hittills rönt störst framgång är i fastighetsbranschen. PGX-absorbenter har för detta ändamål byggts in i sk komfortpaneler med mycket låg bygghöjd som blir en del av innertaket. Komfortpanelerna ersätter de stora och tunga kylbafflar som arbetar med höga lufttryck och som ännu dominerar marknaden för tilluftsdon med komfortkyla. Tack vare den låga bygghöjden passar komfortpanelerna lika bra för renoveringsprojekt som vid nyproduktion av fastigheter. Resultatet blir ett dragfritt, ljudlöst och energieffektivt inomhusklimat.

Komfortpanelerna har idag bland annat installerats av ett stort fastighetsbolag, och resultaten av utvärderingarna visar att tekniken ger ett flertal unika fördelar och ett i särklass överlägset inomhusklimat jämfört med traditionella lösningar.

Tillverkningen av PGX-absorbenterna sker i Nya Suncores egen automatiserade produktionsanläggning i Vilhelmina. Totalt har ca 40 Mkr investerats i produktutveckling och produktionsteknik. Anläggningen har hög kapacitet, och produktionsvolymerna kan ökas utan nämnvärda tilläggsinvesteringar. Nya Suncore utför även specifika anpassningsuppdrag och bedriver rådgivning i samband med

att tekniken introduceras för nya tillämpningsområden. Nya Suncores organisation bearbetar hittills också fastighetsbranschen.

Då komfortpanelerna anses färdigutvecklade, och då intresset och ordervolymerna från fastighetsbranschen tilltar, har ägarna till Nya Suncore beslutat att knoppa av hela den fastighetsrelaterade verksamheten till ett separat bolag.

Verksamhetens inriktning

Ecoclime Comfort Ceilings AB har bildats i syfte att exploatera den potential som PGX-tekniken representerar gentemot fastighetsbranschen. Ecoclime besitter genom avtal samtliga rättigheter till PGX-teknologin avseende fastighetsrelaterade tillämpningar för komfortkyla, utan inskränkningar i vare sig löptid eller geografisk utbredning.

Ecoclimes verksamhet skall bestå i att:

- **upprätta försäljnings- och distributionsnät i Sverige och successivt på nya geografiska marknader,**
- **sälja komfortpaneler och installationer till agenter, bygg och fastighetsbolag, beroende på den lokala distributionsmodellen**
- **utveckla och tillhandahålla hjälpmedel för konstruktion och projekteringsverktyg för klimatsystem uppbyggda kring Bolagets produkter, samt att**
- **tillhandahålla kompletterande produkter och systemlösningar för integration av komfortpanelerna till befintliga inomhusklimatsystem.**

Rekrytering av nyckelpersoner inleddes redan under våren, och Bolagets personella organisation beräknas vara operativ redan under vintern 2013/2014.

Så snart nyckelpersonerna har tillträtt sina befattningar kommer Ecoclime att överta ansvaret för Suncores' fastighetsrelaterade kundkontakter, offerter och orderbok. Därefter kommer den fortsatta marknadsföringen och försäljningsarbetet mot fastighetsbranschen ske genom Ecoclime och de distributionsstrukturer Bolaget bygger upp.

Produktion

Produktion av Ecoclimes komfortpaneler kommer i huvudsak att ske i Nya Suncores fabriksanläggning i Vilhelmina. Tillverkningsprocessen är i hög grad automatiserad, och anläggningen har tillräcklig kapacitet för att möta den befintliga och förväntade efterfrågan.

Vid behov kan produktionskapaciteten ökas utan större behov av nyinvesteringar. Tack vare den höga graden av automation kan större produktionsvolymerna uppnås genom ökning av antal arbetsskift.

Försäljning

Försäljningsarbetet skall i inledningsskedet inriktas mot föreskrivande led i kundorganisationerna. Genom grundarnas, styrelseledamöternas och Bolagets Advisory Boards samlade kontaktnät kommer stora delar av denna primära målgrupp att kunna bearbetas effektivt.

Anställda

Bolaget har vid tidpunkten för upprättandet av detta memorandum inte några anställda. Rekrytering av vissa nyckelpersoner har inletts, tre av dem tillträder under vintern 2013/14. Lennart Olofsson är verkställande direktör för Ecoclime.

En kund kommer till tals:



Claes Göran Johansson var kvalitetsansvarig på beställarsidan i projektet med Arcona. Han beskriver Ecoclimes kyltak så här:

"Jag var skeptisk från början och trodde nog inte att det fanns ett kyltak som kunde leverera enligt det som Ecoclimate utlovar. Vi blev dock tillräckligt nyfikna och bestämde oss för att bygga en egen testmiljö där vi kunde kvalitetssäkra produkten innan vi gick vidare. Resultatet visade sig vara över våra förväntningar och vi kände oss definitivt trygga att gå vidare med en beställning.

Nu har vi precis genomfört sluttester med en avancerad utrustning som följer ISO 7730 och som mäter luftrörelse i 360 grader, strålningstemperatur och luftfuktighet. De preliminära resultaten är imponerande! Trots att vi har väldigt hög värmebelastning i en del av lokalerna klarar kyltaken av att skapa en mycket behaglig komfort. Det som imponerat mest på mig personligen är att det är i det närmaste ljudlöst och dragfritt."

Ecoclimes kommersiella utgångsläge

Förestående nyemission och listning utgör startskottet för introduktionen av Ecoclimes verksamhet och produkter mot en bredare marknad. Styrelsens uppfattning är att Ecoclimes affärsmässiga utgångsläge är gynnsamt, baserat på det mottagande produkterna redan fått från fastighetsbranschen.

Affärsläget inför nyemissionen

Leveranserna av de färdigutvecklade kylpanelerna inleddes så sent som under juni 2013. Fram till och med september har Nya Suncore installerat kyltakpaneler för 1,1 MSEK. Den inneliggande orderstocken omfattar ca 900 m² kyltak och kommer att levereras till fastighetsutvecklingsbolaget Arcona. Via Areims fastighetskontakter har Ecoclimate även fått ett erbjudande att medverka i ett av Sveriges större prestigeprojekt i byggbranschen, avseende en kompletterande kyltaklösning för en del av den aktuella fastigheten.

Ett annat av de större fastighetsbolagen har beslutat välja Ecoclimate framför den största konkurrentens traditionella lösning. I Umeå deltar företaget i projekteringen av etapp 1 i ett fastighetsprojekt om totalt 9 000 m² kontorsytor.

Utveckling i närtid

Den bredare marknadsbearbetningen startar under december. Vissa förberedande marknadsaktiviteter startar redan under november, där bland annat möten ska ske med ledande befattningshavare i ett antal större fastighets- och byggbolag. Redan nu har bolaget etablerat kontakter med fastighetsbolag som förvaltar mer än 6 000 000 m² affärslokaler.

Ecoclimate övertar nu Nya Suncores verksamhet på området för kyltaken. Marknadsarbetet har inletts med att bygga upp en försäljnings- och installationsorganisation i Stockholmsregionen, och systematiserad bearbetning av nya kunder påbörjas under november 2013. Två erfarna projektledare med projektleddnings- och besiktningsbakgrund har engagerats inom ramen för en gemensamt fastställd marknadsplan.

Avsikten är att marknadsorganisationen ska permanentas när årsvolymen passerar 10 000 m² i kyltakinstitutioner, vilket beräknas ske under första delen av 2014.

Bolagets hela tillgängliga ledningsorganisation, dvs styrelse, advisory board och vd är för närvarande engagerade i marknadsföringsaktiviteterna.

Förhandlingar inför planerade om- och nybyggnadsprojekt pågår, och efterfrågan ökar från flera aktörer inom fastighetsbranschen. Exempelvis har Areims projektledare uttryckt behov att installera kyltaken i ytterligare 20-30 000 m² under de närmaste 2-3 åren, utöver pågående projekt.

Bland de aktiviteter som redan pågår eller startar under november och december 2013 ingår bearbetning av bygg- fastighetsbolag som för närvarande tillsammans projekterar mer än 230 000 m² nya lokaler i Stockholmsregionen.

Marknadspotential och målsättning

Baserat på uppgifter från byggbranschen avseende år 2010 framgår att cirka 89 miljarder kronor investerades i fastigheter med kommersiella lokaler. Kostnaderna för värme- och ventilationssystem utgör normalt 5-10 procent av byggkostnaderna vid nyproduktion. Vid ombyggnationer kan denna andel uppgå till 25 procent av kostnaderna.

Baserat på dialoger med viktiga branschaktörer och egna analyser anser styrelsen emellertid att en rimlig målsättning är att Bolagets årliga leveransvolymer efter tre år har uppnått 100 000 till 150 000 m² kyltak. Ordervärdet är normalt 300 - 1000 kr/m² beroende på omfattningen av leveransåtagandet.

7. PRODUKTER & TJÄNSTER

Ecoclimes Komfortkyla

Komforttak

Ecoclimes tillhandahåller sk komforttak, vilka byggs upp av den patenterade komfortpanelen med inbyggd PGX-absorbent. Det unika med produkten är bland annat:

- hög momentan effekt per m² lokalyta
- passiv och momentan effekt
- låga lufthastigheter med bibehållna luftflöden
- låg daggpunkt med större effektintervall
- låg bygghöjd och enkelt montage
- låg vikt, med liten mängd köldmedia
- låga köldbärarflöden och vätsketryck
- ett antal tekniska egenskaper som både underlättar installation, minskar energiförbrukning med
- lägre investerings- och driftkostnader som följd.

Produktvarianter

Produkterna och komfortsystemen erbjuds i tre olika varianter:

1. Passiv komfortpanel (27 mm) med marknadens högsta effekt/m² till det lägsta effektpriset/m² kyla



2. Semi-aktiv komfortpanel (100 mm) med den högsta passiva effekten/m² med lägsta effektpriset/m² kyla



3. Aktiv komfortpanel (140 mm) med den högsta passiva effekten/m² och det lägsta effektpriset/m² kyla

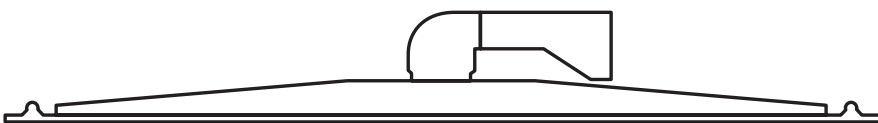

Fördelarna med en hög passiv effekt är möjligheten att hålla låga energiflöden när lokalerna inte nyttjas för att sedan momentant snabbt kunna sänka temperaturen när det krävs, utan att det uppstår drag i lokalerna. Detta är också särskilt viktigt där värmestrålningen från solen varierar kraftigt som det kan göra för lokaler med stora fönsterpartier, speciellt på våra breddgrader. Det här blev uppenbart när Arcona/Areim utförde sina "ISO 7730"-tester av Ecoclimes som visade sig ge "världens bästa inomhuskomfort" med den använda metoden.

Tjänster

- 1. Projektering** av klimattaklösningar i samarbete med projekteringspartners
- 2. Installation** av komfortpanelssystem med egen personal och med partners
- 3. Utbildning** – under 2014 kommer även hjälpmedel att tas fram för utbildning av agenter, projektörer och installatörer.

Produktfördelar

För fastighetsägare erbjuder komforttaket både ekonomiska och praktiska fördelar samt konkurrensfördelar vid uthyrning. Samtidigt öppnar det helt nya möjligheter vid renovering eller ombyggnation av lokaler med låg takhöjd och med lägre total bygghöjd vid nybyggnationer.

För hyresgäster erbjuder komforttaket en överträffad arbetsmiljökomfort, tack vare lägre lufthastigheter och ljudnivåer.

För arkitekter och projektörer så ökar valfriheten när det är enkelt att flytta kylpanelerna och när de passar i olika standardtaksystem. Att därtill kunna hålla upp takhöjden vid renovering och nere takhöjden och ge plats åt fler våningar på samma tomtyta, lyfter konkurrenskraften.

För klimatet & ekonomin innebär en energi-effektivare kyllosning med exempelvis fjärrkyla mindre energiförbrukning och en geotermisk lösning att energiförbrukningen för kyla kan minimeras, med lägre driftkostnader som följd.

Ecoclimes-metoden innebär att fler takmoduler installeras i befintliga taksystem till samma kostnad och installationstid som en ordinär kylbaffel. Med flera effektiva takmoduler uppnås en jämnare spridning av kyla utan krav på höga luftflöden, avancerad elektronik eller högt vattentryck och med den högsta momentana effekten/m² samt den högsta passiva effekten/m².

Ecoclimes kylpaneler är tillverkade helt i ABS-plast. Detta material är mycket tåligt och åldersbeständigt, och används framgångsrikt för krävande ändamål som bla solfångare och vattenkollectorer. Komfortpanelens livslängd förväntas motsvara eller överträffa livslängden hos komponenter enligt befintlig teknik.

ECOCLIME KOMFORTPANEL

Ecoclimes komfortpanel baseras på en patenterad teknik som bland annat består av en PGX-värmeväxlarabsorbent – en världsunik värmeabsorbent med hög prestanda tillverkad helt i ABS-plast. PGX- används framgångsrikt i en rad olika applikationer, bl a solfångare och vattenkollectorer.

I den aktiva komfortpanelen sammanfogas:

- 1 PGX-absorbenten
- 2 Ventilationshuv för tillförsel av luft. Huvu är tillverkad i ABS-plast.
- 3 DN100-anslutning
- 4 På panelens undersida monteras ett avtorkningsbart ytskikt som kan kan skräddarsys på kunds begäran. För reglering av luftflödet monteras även luftdysor.
- 5 Hepworth-koppling för vätsketillförsel

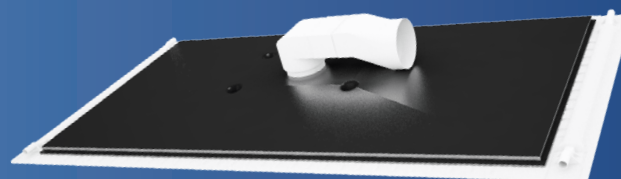

Ecoclime
Passiv
komfortpanel



Ecoclime
Aktiv
komfortpanel

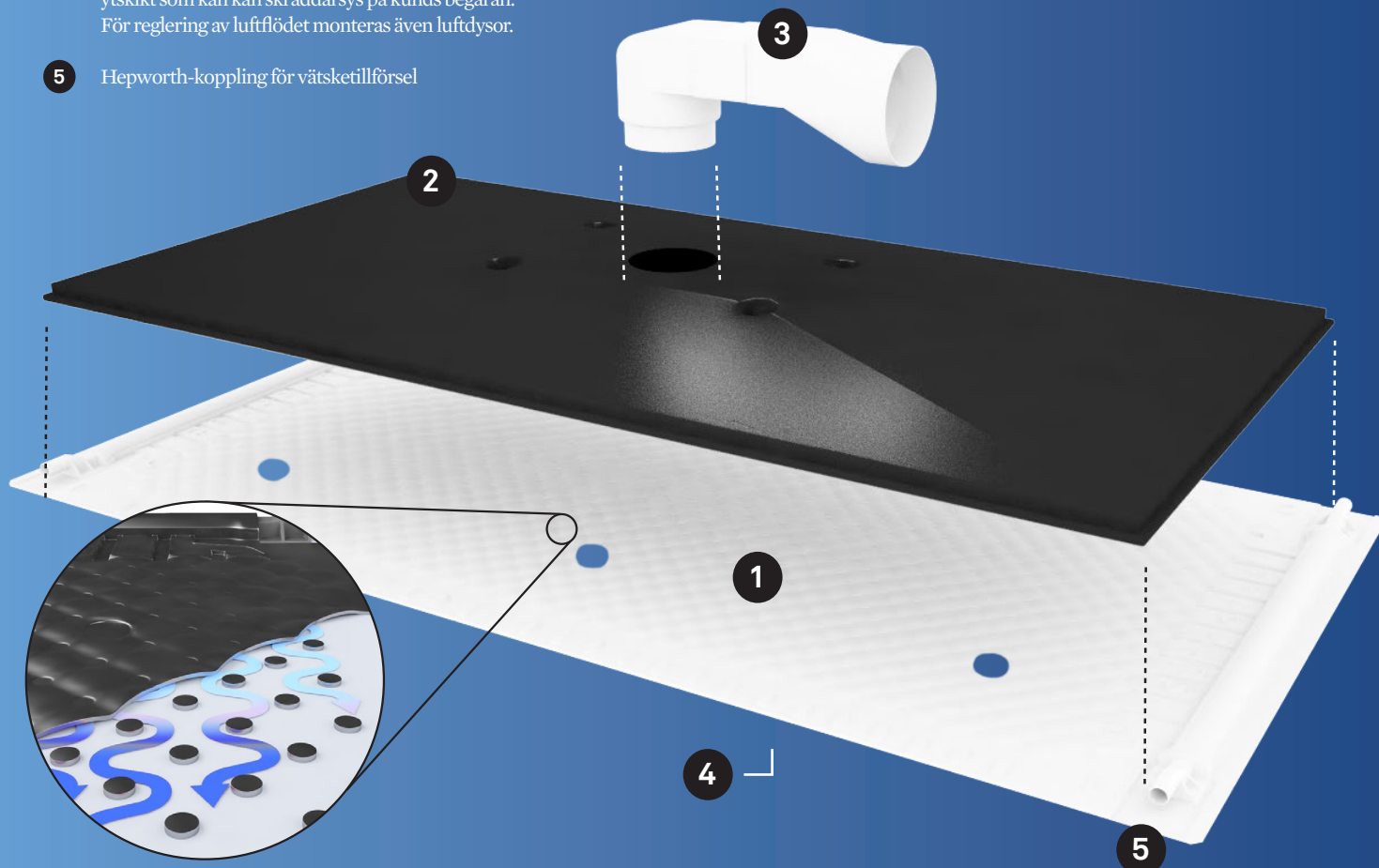

I den aktiva modellen flödar, med lågt luftmotstånd (8-40 pascal), primärluft in i panelens tilluftslåda.

Kylt vatten cirkulerar genom PGX-panelen som därmed via ytan absorberar värmen från luften. Den unika utformningen av panelen innebär att vätskan i panelen hela tiden fördelas jämnt. PGX-panelen utnyttjar därmed vätskans goda värmeöverföringsegenskaper maximalt vilket ger en ökad effekt.

Luften sprids ut i rummet via dysor och spalter på undersidan av taket. Den effektiva kylningen av luften gör att låga lufthastigheter kan användas och samtidigt nå en hög kyleffekt per kvadratmeter.

Komforttakets kyl- och värmeeffekt styrs genom att vattenflödet regleras efter styrsignalen från rumstermostaten.

TEKNISKA EGENSKAPER

- Låg daggpunkt
- Hygieniskt material
- Ljudabsorberande
- Passiv ljudlös
- Aktiv närmast ljudlös
- Lågt tryckfall
- Korrosionsfri

Estetiska egenskaper

- Kan anpassas till kundens färgönskemål
- Kan installeras horisontellt eller vertikalt
- Osynlig installation

Miljöegenskaper

- 100% återvinningsbara
- 0% spill vid produktion
- Möglar ej
- Hygiensk och luktfri
- Lägsta energiförbrukning

Produktdata

- Följer standardmått och passar därmed ramverk för befintliga akustikplattor (Ecophon, Armstrong, Parafon)
- Består av PGX-absorbent i ABS plast med 0,8 l köldbärare + 4 anslutningar DN15 (2 in och 2 ut)
- Lufthuv på ovansidan för tilluft med anslutning DN100
- 6 st dysor DN40 på undersidan
- Vikt passiv: 2,8 kg med köldbärare
- Vikt aktiv: 4,8 kg med köldbärare

8. MARKNAD

Den snabbast växande marknaden vad gäller energikonsumtion i världen är fastighetskyla för inomhuskomfort. Marknaden växer i alla världsdelar och i alla fastighetsbranscher. Detta gäller såväl i Sverige och i Europa som globalt. Med stigande temperaturer kommer marknaden att fortsätta att öka där lösningar som underlättar nyttjandet av geotermisk kyla (Ecoclimate) har många fördelar som även kan bidra till att energikonsumtionen trots tillväxten kan hållas nere och även sänkas.

Efterfrågan på Ecoclimes produkter i Sverige är till stor del relaterad till utvecklingen i byggsektorn.

Nyproduktion av affärs- och kontorslokaler men även bostäder utgör en del av marknaden. Den är relativt konjunkturskänslig och påverkas av det allmänna stämmningsläget i ekonomin samt tillgänglig bankfinansiering.

Resterande del av marknaden utgörs av ROT-projekt (Renovering, Ombyggnad och Tillbyggnad). Den här delen av marknaden är inte lika konjunkturskänslig och cyklisk som nybyggnationsmarknaden. Det beror främst på att fastigheter har ett kontinuerligt behov av underhåll och det faktum att renovering inte kräver lika stora investeringar.

Ecoclimes produkter lämpar sig för båda marknadssegmenten, men bolaget har möjlighet att relativt snabbt ta en extra stark position inom ROT-sektorn, då produkterna erbjuder helt nya möjligheter inom det segmentet. Produkternas användbarhet för både nybyggnation och ROT-projekt medför att Bolaget blir mindre känsligt för konjunkturvariationer.

Högre energipriser är en annan drivkraft bakom utvecklingen av marknaden för Ecoclimes produkter. Moderna fastigheter byggs för att bli så täta som möjligt vilket samtidigt medför ett ökat behov

av värmeabsorbering vid solinstrålning i fastigheter. Särskilt i kontor blir det alltför energiutstrålade maskiner och fler kontorsarbetsplatser per m² vilket ökar behoven av komfortkyla. Ecoclimes effektiva system ger ett bra inomhusklimat samtidigt som det reducerar energiförbrukningen jämfört med konkurrerande lösningar. Fastighetsägare får därmed ett starkt argument för att investera i bolagets produkter även om konjunkturläget är svagt.

Följande fastigheter är särskilt lämpade för installation av Ecoclimes produkter:

- **Kontor**
- **Kommersiella byggnader**
- **Bostäder**
- **Industri**
- **Hotell & konferens**
- **Skolor**

Målgrupp för marknadsföringen

Ecoclimate avser i första hand adressera den svenska fastighetsbranschen. Detta görs mest effektivt genom att identifiera föreskrivande led i kundorganisationerna. Genom grundarnas, styrelseledamöternas och Bolagets Advisory Boards samlade kontaktnät och den marknadsorganisation som håller på att sättas upp så kommer stora delar av denna primära målgrupp att kunna bearbetas effektivt.

I takt med att etableringen på den svenska marknaden mognar kommer Bolaget att inleda nya marknadsaktiviteter i Nordeuropa och på andra marknader.

Marknadens storlek

Produkter för inomhuskomfort har under de senaste 20 åren uppvisat en högre tillväxttakt än byggsektorn i allmänhet. En av drivkrafterna bakom det, är en ökad förståelse för de positiva effekter som personal och hyresgäster får, med ett väl fungerande klimatsystem för inomhuskomfort. En annan är klimatförändringarna globalt.

Då det genomförts få specifika kvantitativa studier av den svenska marknaden för komfortkyla är det vanskligt att finna och referera till relevanta årliga omsättningstal för just denna nisch. På sidan 13 redogjordes emellertid för vissa marknadsfakta som ligger till grund för styrelsens uppfattning av storleken hos den svenska marknaden. Genom diskussioner med initierade bedömare inom Bolagets kontaktnät är styrelsens slutsats att marknaden inte utgör en begränsande faktor för Bolagets expansionsmöjligheter. Styrelsen drar samma slutsatser gällande marknadspotentialen i andra länder.

Konkurrens

Den marknad inom vilken Ecoclimate verkar är tämligen fragmenterad. Konkurrensen utgörs av både svenska och internationella tillverkare. Det finns ett tiotal konkurrenter varav två dominerar marknaden.

De största konkurrenterna är Swegon, och Uponor. De erbjuder olika former av integrerade lösningar. Däremot uppvisar ingen av konkurrenterna de fördelar vad gäller inomhuskomforten som Ecoclimate kan erbjuda: effektivast kylning med små luftrörelser, låg bygghöjd, enkel installation och drift samt lägre energiförbrukning.

Jämförelse mellan Ecoclimate och två marknadsledande produkter

Typ	Ecoclimate		Konkurrent 1	Konkurrent 2
	Aktiv	Passiv	Aktiv	Passiv
Kostnad/kyleffekt (kr/W) installerad modul	8,26	14,63	9,43	21,17
Flöde luft (l/s)	20	-	20	-
Tryckfall/modul (kPa) vatten	2,3	2,3	3	4
Vikt (kg/m ²)	4,8	3,1	39,2	6,7
Tryckfall/modul luft (Pa)	20-45	-	> 70	-
Bygghöjd i undertak (mm)	100-140	27	230	20

9. ORGANISATION

Ägande

Ecoclime Comfort Ceilings AB ägs inför föreliggande ägarspridning till 100 procent av Energiintressenter AB.

Nya Suncore AB ägs också av Energiintressenter AB, tillsammans med Nya Suncores vd Anders Mikaelsson. Tillgångarna i Nya Suncore förvärvades under februari 2013 från bolaget Suncore AB, som under en tid drabbats av problem relaterade till den dåvarande ägarstrukturen. I Nya Suncores ägarkrets ingår inte några personer knutna till den gamla ägarstrukturen.

Bakom Energiintressenter AB står en grupp entreprenörer; Lennart Olofsson, Torbjörn Hansson och Niklas Ekblom, vilka tillsammans och var för sig medverkat i flera framgångsrika förvärv, rekonstruktioner, bolagsbygganden och avyttringar. För mer information om personerna bakom Energiintressenter hänvisas till stycket "Styrelse och ledande befattningshavare", och till www.investium.se. Investium är en gemensamägd verksamhet via vilken de tre entreprenörerna bedriver sin investeringsverksamhet.

Ecoclime har inga dotterbolag.

Motiv till utformningen av organisationen

Som beskrivs ovan förvärvade huvudägaren Energiintressenter AB tillgångarna i Suncore, och har i samband med grundandet av Ecoclime genom avtal flyttat över de tillgångar som är nödvändiga för Ecoclimes inriktning mot fastighetsbranschen. Samtidigt förlades produktionsresurserna till Nya Suncore.

Detta arrangemang medför att Nya Suncore fortsättningsvis fokuserar på produktutveckling, effektiv produktion och

Ägarbild inför förestående nyemission

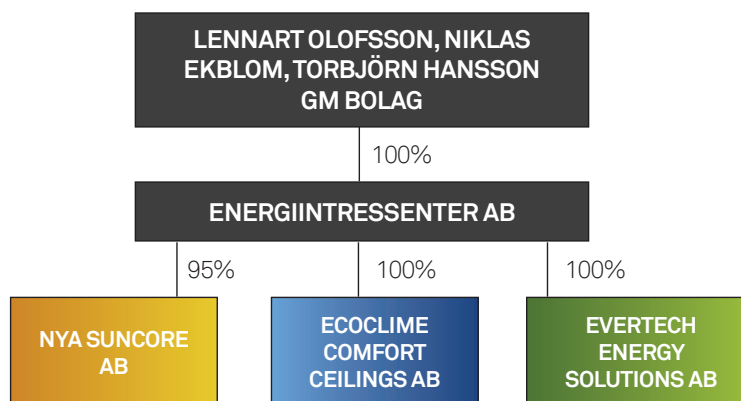

Förutom Ecoclime och Nya Suncore ingår också Evertch Energy Solutions AB som ett helägt dotterbolag till Energiintressenter. Evertchets verksamhet är inriktad mot energieffektivisering.

Lennart Olofsson utövar sitt ägande i Energiintressenter genom det egna bolaget JLO Invest AB.

Niklas Ekblom och Torbjörn Hansson äger sina andelar i Energiintressenter genom de egna bolagen Niklas Ekblom Konsulting AB respektive Gold Line Management & Financials AB.

tillverkningsteknologi, utan krav på en egen specialiserad marknadsorganisation med expertkunskaper inom fastighetsbranschen.

Det är grundarnas uppfattning att den största potentialen för värdetillväxt ligger i teknologins tillämpning inom fastighetsbranschen. Enligt grundarnas uppfattning medför den aktuella organisationsmodellen de största möjligheterna för såväl grundarna som de nytillkommande aktieägarna i Ecoclime att komma i åtnjutande av den förväntade värdeökningen. Samtidigt är de specifika risker som är förknippade med produktutveckling och investeringar i maskinparker mm samt redan

gjorda investeringar svåra att värdera på ett marknadsmässigt sätt. Med denna organisation elimineras dessa risker och problem för investerarna i Ecoclimes nyemission.

Prissättningen mellan Nya Suncore och Ecoclime baseras på självkostnadspris med marknadsmässiga påslag för att uppnå en rimligt sund produktionsekonomi. De avtal som reglerar bolagens förhållanden sinsemellan beskrivs närmare under stycket "Legala frågor och övrig information".

10. STYRELSE & LEDANDE BEFATTNINGSHAVARE

Styrelse

Peter Nygårds, f -50

Ordförande, oberoende

Peter Nygårds är utbildad inom nationalekonomi, statskunskap och sociologi. Nygårds har innehaft flera förtroendeuppdrag och viktiga befattningar inom svensk industri. Han har bliv varit statssekreterare i Näringsdepartementet, vd för Svensk Kärnbränslehantering och direktör inom Swedbankkoncernen och styrelseledamot i Vattenfall, SAAB, LKAB samt 4:e och 5:e AP-fonderna.

Aktieinnehav i Ecoclimate: 0

Övriga pågående engagemang:

Funktion	Organisation
LE	IVL Svenska Miljöinstitutet AB
LE, OF	Svenska Turistföreningen STF Aktiebolag
LE	PN Extended Strategies AB
LE, OF	Enycon AB
LE, OF	Ar Utveckling AB

Engagemang avslutade under de senaste fem åren:

Funktion	Organisation
LE	SAAB Aktiebolag -2010
LE	Botniabanan AB -2012
Ordförande	Sustainable Innovation i Sverige AB -2012

Lennart Olofsson, f -47

Ledamot, vd

Lennart Olofsson har en mångårig erfarenhet från svensk basnäring, verkstadsindustri, energisektor och forskningsprojekt. Lennart har sedan åttiotalet grundat ett tjugotal olika bolag, varav det mest bekanta är den börsnoterade industrikoncernen Duroc. Olofsson har innehaft många styrelseuppdrag, och har medverkat i flera omstruktureringar, turnarounds och företagsrekonstruktioner.

Aktieinnehav i Ecoclimate: se nedan

Övriga pågående engagemang:

Funktion	Organisation
LE, VD	JLO Invest AB
LE	JLO Fastigheter AB
SU	COMPIA AB
LE	Malin Bodén AB
LE, VD, OF	Forest Innovation i Lycksele AB

LE, VD, OF	Cintoc AB
LE	JLO Development AB
LE, OF	Evertch Energy Solutions AB
LE, OF	Energiintressenter i Umeå AB
LE	Finansbojen AB
LE, OF	Nya Suncore AB
LE, VD, OF	Ecoclimate Comfort Ceilings AB

Engagemang avslutade under de senaste fem åren:

Funktion	Organisation
LE	Lamiroc AB -2010
OF mm	Enycon AB -2012
LE	Compia Holding AB -2011

Niklas Ekblom, f -74

Ledamot

Niklas Ekblom är en aktiv affärsutvecklare med mer än tjugo års erfarenhet som konsult inom marknadsföring och kommunikation. Ekblom har även varit verksam som varumärkeskonsult samt marknadschef på ett börsnoterat bolag. Niklas har startat upp och drivit ett flertal olika bolag.

Aktieinnehav i Ecoclimate: se nedan

Övriga pågående engagemang:

Funktion	Organisation
LE, VD	Niklas Ekblom Konsulting AB
LE	Forest Innovation i Lycksele AB
SU	Cintoc AB
LE	Ecoclimate Comfort Ceilings AB
SU	Evertch Energy Solutions AB
SU	Energiintressenter i Umeå AB
SU	Nya Suncore AB
LE	Arctic juicebar i Boden AB
SU	Sportassistans i Umeå AB
Bolagsman	FigureOut Handelsbolag

Engagemang avslutade under de senaste fem åren:

Funktion	Organisation
LE	Pondus Kommunikation AB -2013
Likvidator mm	Forsberg och Nyström Gruppen AB -2011
SU	FNG Marketing i Sundsvall AB -2010
LE	Printgruppen i Umeå AB -2012
Ordförande	Semby Development AB -2012
LE	Trendy Group AB -2013

Torbjörn Hansson, f -62

Ledamot

Torbjörn Hansson är civilekonom, tidigare revisor och redovisningskonsult, Torbjörn har under många år arbetat som CFO åt både privata och listade bolag och har därvid även ansvarat för periodisk rapportering och marknadskommunikation, liksom för due-diligence och analyser inför förvärv och finansieringar. Hansson driver egen konsultverksamhet med inriktning på kvalificerade ekonomiska tjänster samt tjänster inom projekt- och företagsledning för nya och växande företag, samt ett flertal egna investeringsprojekt.

Aktieinnehav i Ecoclimate: se nedan

Övriga pågående engagemang:

Funktion	Organisation
LE, VD	Gold Line Management & Financials AB
LE	Forest Innovation i Lycksele AB
LE	Cintoc AB
LE	Evertch Energy Solutions AB
LE	Energiintressenter i Umeå AB
LE	Nya Suncore AB

Engagemang avslutade under de senaste fem åren:

Funktion	Organisation
SU 2010-12	Lappland Goldminers Sorsele AB
SU 2010-12	Lappland Guldprospektering AB

Anders Dalstål, f -54

Ledamot, oberoende

Anders Dalstål har senast varit stadsbyggnadschef i Luleå kommun och före det affärsutvecklingschef för Vattenfalls tjänstedivision.

Aktieinnehav i Ecoclimate: 0

Övriga pågående engagemang:

Funktion	Organisation
OF	Dalkon AB

Engagemang avslutade under de senaste fem åren:

Funktion	Organisation
LE	Vattenfall Service Nord AB -2008
LE	Vattenfall Power Consultant AB -2008
LE	Vattenfall Services Nord AB -2008

Styrelseledamöterna Olofsson, Hansson och Ekblom äger inga aktier i Ecoclimate direkt, men genom sina indirekta äganden i Energiintressenter AB ett kontrollerande inflytande.

Dessa tre styrelseledamöter ovan samarbetar i ett antal investeringar genom den gemensamma investerargruppen Investium. På gruppens hemsida www.investium.se finns utförliga presentationer av personerna och deras investeringshistorik.

Styrelseledamöternas äganden om 10% eller mer i andra bolag

Förteckningen avser även ägande genom bolag.

Peter Nygårds

PN Extended Strategies AB, 100%

Lennart Olofsson

Energiintressenter i Umeå AB, 80%

JLO Invest AB, 50%

Forestinnovation AB 80%

Compia AB, 50%

Malin Boden AB 50%

JLO Fastigheter AB 100%

JLO Development 51%

Finansbojen AB 95%

Niklas Ekblom

Energiintressenter i Umeå AB, 10%

Arctic Juicebar AB, 10%

Niklas Ekblom Konsulting AB, 100%

Figureout HB, 50%

Torbjörn Hansson

Gold Line Management & Financials AB, 100%

Energiintressenter i Umeå AB, 10%

Forest Innovation i Lycksele AB, 10%

Anders Dalstål

Norr-kompetens AB, 14%

Northern Mining Products AB, 25%

Dalkon AB, 100%

Ledande befattningshavare

Lennart Olofsson är verkställande direktör.

Revisorer

Bolagets revisor är det auktoriserade revisionsbolaget Ernst & Young AB med Hans Nilsson som huvudansvarig revisor. Bolagets revisor valdes på extra bolagsstämma den 1 oktober 2012. Hans Nilsson är auktoriserad

revisor och medlem av Far. Postadressen till Ernst & Young AB är Box 4017, 904 02 Umeå.

Ersättning till Styrelse och ledande befattningshavare

Ersättningen till styrelsen, inklusive styrelseordföranden, fastställs av aktieägarna vid årsstämman och gäller perioden till nästa årsstämma. Ingen ersättning har hittills utgått till verkställande direktören eller till någon styrelseledamot.

Övrig information om styrelseledamöter och ledande befattningshavare

Förutom de bolagsengagemang som ovan redovisats ingick Lennart Olofsson i styrelserna för:

Miwa Bygg AB, vars konkurs avslutades 2012-09-17, Lamiroc konkurs avslutad 2010-06-30 samt CP Energy AB, konkurs avslutad 2013-01-09. Samtliga konkurser resultat av ett rekonstruktionsuppdrag i MIWA koncernen.

Niklas Ekblom var ledamot i Printgruppen i Umeå AB, vars konkurs avslutades 2012-07-05

Inga familjeband förekommer mellan någon av styrelseledamöterna.

Styrelseledamöterna bedöms besitta tillräckligt kunnande och erfarenheter i relevanta företagsledningsfrågor. Ingen av Bolagets nuvarande styrelseledamöter har dömts i bedrägerirelaterade mål; varit inblandade i konkurs förutom vad som anges ovan, tvångslikvidation eller konkursförvaltning i egenskap av styrelseledamot eller VD; fått anklagelser eller sanktioner från myndigheter eller förbjudits av domstol att ingå som medlem i ett bolags styrelse eller ledningsgrupp.

Ingen av Bolagets styrelsemedlemmar har slutit något avtal med Bolaget om förmåner efter avslutat uppdrag. Varken styrelsens ordförande, styrelseledamöter, verkställande direktör, rådgivare eller revisor har några privata intressen som kan stå i strid med Bolagets policy.

Samtliga styrelseledamöter kan nås via Bolagets adress:

Ecoclimate Comfort Ceilings AB
Nytorgsgatan 14
903 30 UMEÅ

Advisory Board

I samband med engagemanget i Nya Suncore och inför planeringen av Ecoclimes verksamhet satte grundarna samman en rådgivande grupp bestående av personer med kompletterande branschkunskaper och nätverk inom föreskrivande led. Syftet med detta "Advisory Board" är att utvidga Bolagets tekniska, affärs- och marknadsmässiga kompetens och kontaktytor mot tänkbara kundföretag.

Ur denna grupp har även Bolagets två oberoende styrelseledamöter rekryterats. Styrelsen planerar att utöka gruppen med två personer med erfarenheter inom främst bygg-, energi- och fastighetsbranscherna.

Idag består Bolagets Advisory Board av Göran Ernstson, vd för Umeå Energi, och Gunnar Eikeland, vd för Luleå kommunföretag och tidigare vd för Skellefteå kraft och Luleå Energi samt av de oberoende ledamöterna i Ecoclimes styrelse. Därtill kommer Staffan Andersson, professor vid institutionen för Teknisk Fysik och Energi vid Umeå Universitet, att ingå från och med 2014.

11. LEGALA FRÅGOR & ÖVRIG INFORMATION

Allmän information

Ecoclimate Comfort Ceilings AB (publ), med organisationsnummer 556908-1800, registrerades vid Bolagsverket den 29 augusti 2012. Bolagets associationsform är aktiebolag och regleras av aktiebolagslagen (2005:551). Bestämmelserna i bolagsordningen är ej mer långtgående än Aktiebolagslagen vad gäller förändring av aktieägares rättigheter. Aktierna i Bolaget är fritt överlåtbara. Styrelsens säte är registrerat i Vilhelmina kommun, Västerbottens län. Huvudkontorets adress är Nortorgsgatan 14, 903 30 Umeå.

Väsentliga avtal

Exklusivitetsavtal

Bolaget har ett exklusivt avtal med huvudägarna, vilket bla ger Bolaget oinskränkta rättigheter att exploatera Nya Suncorens teknologi och produkter i inomhuskomfortrelaterade tillämpningar som kyltak. Avtalet kan inte sägas upp av någon part, och bygger inte på periodiska löptider eller dylikt. Avtalet innehåller heller inte några begränsningar avseende geografiska eller nationella marknader.

Avtal om prissättning

Ecoclimate tillämpar "open book" principen vid inköp från systerbolaget Nya Suncore. Det innebär att bolagen avtalar en fast prislista och att Nya Suncore endast får höja priset om Nya Suncore genom fakturor eller annan bevisbörda kan påvisa att det haft kostnadsökningar för exempelvis materialinköp. Nya Suncore får höja priserna motsvarande de belopp som Suncore kan påvisa att det haft i faktiska kostnadsökningar.

Överlåtelseavtal

Bolaget har även ett överlåtelseavtal av patenträttigheterna avseende kyltaken med huvudägarna. Avtalet har överlåtits för 1 kr

med en royaltibaserad tilläggsköpeskilling såvida JLO Invest AB inte längre har majoritetsägande i Bolaget. Om ersättning ska utgå ska den uppgå till 5% fr o m 2018 t o m 2020 och 3% därefter, baserat på årligt försäljningsvärde, från den tidpunkt när JLO Invest AB:s ägande understiger 50,1% i Bolaget till dess patentet slutat att gälla vilket inträffar den 31 maj 2028. Ett tak för royaltiersättningen innebär att den aldrig kan överstiga 10 MSEK årligen.

För den händelse att Bolaget hamnar på obestånd eller i konkurs så ska patentet återgå till JLO Invest AB. Som säkerhet för det ingångna avtalet ska patentet pantsättas hos Bolagsverket.

Transaktioner med närstående

Inga transaktioner med närstående föreligger.

Försäkringar

Bolagets försäkringsskydd bedöms tillräckligt för att täcka potentiella risker.

Twister och rättsliga förhållanden

Bolaget är inte part i några rättsliga förfaranden eller skiljedomsförfaranden (inklusive ännu icke avgjorda ärenden eller sådana som Bolaget är medvetet om kan uppkomma) under de senaste tolv månaderna och som nyligen haft eller skulle kunna få betydande effekter på Bolagets finansiella ställning eller lönsamhet.

Rådgivare

Eminova Fondkommission AB är rådgivare till Bolaget i samband med Erbjudandet. Uppdraget består av administrativa tjänster relaterade till förestående listning av Bolagets

aktier vid Aktietorget, förestående nyemission och vissa bolagsärenden. Eminova kommer inte att utöva direktförsäljning av Bolagets aktier.

Handlingar tillgängliga för inspektion

Ecoclimes bolagsordning, liksom detta memorandum i tryckt form finns under hela erbjudandets teckningstid tillgängliga på Bolagets kontor. Handlingarna kan också beställas från Bolaget och adressen återges i avsnittet "Kontakt" i detta memorandum.

Intressen

En viss del (cirka 40 %) av Bolagets omsättning kommer att bestå av försäljning av produkter tillverkade av Nya Suncore AB. Efterhand som verksamheten växer så kommer andelen att sjunka beroende på mixen av produkter och tjänster i Ecoclimes erbjudanden. Bolagets huvudägare är även större ägare i Nya Suncore, och är representerade i Nya Suncorens styrelse.

Som framgår under rubriken "Väsentliga avtal" är samarbetet mellan systerbolagen definierat i avtal. Härutöver gäller att styrelsen skall vara enig vid beslut som rör affärsförhållanden som berör Nya Suncore.

Förutom vad som nämnts i detta memorandum avseende aktieäggande föreligger inga fysiska eller juridiska personer inblandade i emissionen med ekonomiska eller andra relevanta intressen.

Tillstånd och licenser

Bolaget bedriver ingen tillståndspliktig verksamhet.

12. AKTIEKAPITAL OCH ÄGARFÖRHÅLLANDEN

Aktien och aktiekapitalet

Aktiekapitalet i Bolaget uppgår till 500 000 kronor fördelat på 5 000 000 fullt emitterade och inbetalda aktier. Endast ett aktieslag föreligger. Aktiernas kvotvärde är 0,10 kronor. Samtliga aktier ger lika rätt till andel i Bolagets tillgångar, vinst och eventuellt över-skott vid likvidation.

Varje aktie representerar en röst per aktie vid bolagsstämma och varje aktieägare är berättigad att rösta för det fulla antalet av aktieägaren ägda eller företrädde aktier vid bolagsstämma. Samtliga aktier ger också lika företrädesrätt att teckna aktier vid emission av nya aktier i Bolaget om inte bolagsstämman,

eller styrelsen genom ett bemyndigande från bolagsstämma, beslutar om avvikelse från aktieägarnas företrädesrätt.

De befintliga aktierna denomineras, och de nya aktierna kommer att denomineras, i SEK. De befintliga aktierna är inte och har heller inte varit föremål för erbjudande som lämnats till följd av budplikt, inlösenrätt eller lösningsskyldighet. Det har inte förekommit några offentliga uppköpserbjudanden avseende Bolagets aktier under det innevarande eller föregående räkenskapsåret. Enligt bolagsordningen skall aktiekapitalet vara lägst 500 000,00 kronor och högst 2 000 000,00 kronor och antalet aktier skall vara lägst 5 000 000 st och högst 20 000 000 st.

Ägarstruktur

Ecoclimate Comfort Ceilings AB ägs inför föreliggande ägarspridning till 100 procent av Energiintressenter AB.

Ecoclimate har inga dotterbolag.

För ytterligare information om bakomliggande ägarstruktur, se kapitlet "Organisation" på sid 17.

Aktiekapitalets utveckling

År	Händelse	Förändring aktiekapital, SEK	Förändring antal aktier	Kvotvärde, SEK	Totalt aktiekapital	Totalt antal aktier
29/8 2012	Bolagsbildning	50 000,00	50 000	1,00	50 000,00	50 000
19/10 2012	Nyemission och split	450 000,00	4 500 000	0,10	500 000,00	5 000 000
Nov 2013	Föreliggande nyemission*	149 253,70	1 492 537	0,10	649 53,70	6 492 537

* Under förutsättning att föreliggande nyemission blir fulltecknad. De nyemitterade aktierna, förutsatt fullteckning, kommer att motsvara 23 % av Bolagets röster kapital.

Aktieägaravtal

Det förekommer inga aktieägaravtal.

"Lock up"-avtal

Aktieägaren Energiintressenter AB har i ett avtal med Bolaget förbundit sig att inte sälja några aktier under en tolv månaders period efter första handelsdagen på Aktietorget.

Bemyndigande

Vid extra bolagsstämma den 15 oktober 2013 erhöll styrelsen bemyndigande att vid ett eller flera tillfällen emittera aktier, teckningsoptioner och/eller konvertibler så att aktiekapitalet ökas med högst 1 000 000 kronor. Bemyndigandet gäller fram till nästa årsstämma.

Utdelningspolicy

Bolaget har inte fastlagt någon utdelningspolicy. Bolaget avser att dela ut framtida vinster till aktieägarna så snart detta kan ske med hänsyn till resultat och Bolagets ekonomiska ställning.

Personaloptioner och incitamentsprogram

Bolaget har inga personaloptions- eller incitamentsprogram.

Teckningsoptioner

Bolaget har inga utestående teckningsoptioner. Styrelsen har för avsikt att rekommendera kommande bolagsstämma att besluta om utgivande av teckningsoptioner motsvarande en ökning av aktiekapitalet om högst 50 000 kronor i syfte att skapa ett lämpligt incitamentsprogram för nyckelpersoner knutna till Bolaget.

Konvertibla skuldebrev

Det finns inga konvertibla skuldebrev i Bolaget.

Handelsplats och handel

Aktietorget har godkänt att Bolagets aktier tas upp till handel efter genomförd nyemission. Godkännandet är villkorat av att marknadsplatsens krav på ägarspridning uppfylls samt några mindre ärenden av formell karaktär.

Aktietorget är ett värdepappersbolag som driver en handelsplattform (MTF). Aktietorget tillhandahåller ett aktiehandels-system (INET Nordic), tillgängligt för banker och fondkommissionärer anslutna till Nasdaq

OMX Stockholm. Det innebär att den som vill köpa och sälja aktier som är listade på Aktietorget använder sin vanliga bank eller fondkommissionär. Aktiekurser från bolag på Aktietorget går att följa i realtid hos de flesta Internetmäklare och på hemsidor med finansiell information. Aktiekurser finns även att följa på Text-TV och i dagstidningar. Aktierna som nyemitteras i denna nyemission kommer att bli föremål för handel på Aktietorget. Styrelsen i Bolaget avser i dagsläget inte verka för att Bolaget ska ansluta sig till någon annan marknadsplats.

Överlåtelse

Aktien är inte behäftad med några inskränkningar i rätten att fritt överlätas.

ISIN-kod

Aktiens ISIN-kod är SE0005504164.

Aktiebok

Bolagets aktiebok med uppgift om aktieägare kommer att hanteras av Euroclear Sweden AB, Box 191, SE-101 23 STOCKHOLM, Sverige.

13. FINANSIELL INFORMATION

Bolaget har ännu inte bedrivit någon verksamhet. Följdaktligen föreligger inga jämförelsetal. De begränsade kostnader som Bolaget hittills haft är hänförliga till etablerings- och registreringsåtgärder.

Redovisningsprinciper

Bolagets redovisning sker i enlighet med tillämpande av allmänna råd, rekommendationer samt uttalanden från Bokföringsnämnden.

De finansiella rapporterna kommer att upprättas med tillämpning av K3-reglerna.

Revisionsberättelser

Bolaget har ännu inte avgivit någon årsredovisning. Revisionsberättelse har vid tidpunkten för upprättandet av detta memorandum sålunda ej avgivits.

Finansiell ställning och relaterad information

Rörelsekapital

Det är styrelsens bedömning att befintligt

rörelsekapital är tillräckligt för de aktuella behoven under den närmaste tolv månadersperioden. Bolagets aktuella kostnader är små, och oavsett utfallet i föreliggande nyemission kommer kapital att tillföras Bolaget i sådan utsträckning att verksamheten kan inledas i enlighet med beskrivningen i detta memorandum.

Emissionslikvidens användning

Likviden från föreliggande nyemission skall till övervägande del (ca 8 MKr) användas för att möta efterfrågan på Bolagets produkter genom ökning av volymen av PIA (produkter i arbete). Resterande likvid skall användas för marknadsföringsändamål samt utveckling av konstruktionsstöd för kundernas projekteringsverksamhet samt kostnader i samband med nyemissionen.

Tendenser

Styrelsen är inte medveten om några tendenser som skulle kunna påverka Bolagets ställning eller verksamhet.

Väsentliga förändringar i bolagets ställning

Inga väsentliga förändringar i Bolagets ställning har skett sedan dess bildande.

Nettoskuldsättning och eget kapital

De följande uppställningarna över nettoskuld-sättning och eget kapital avser ställningen ber den 21/10 2013. De har granskats översiktligt av Bolagets revisor.

Investeringar

Bolaget har inte gjort några bindande åtaganden om några investeringar.

Tvångsinlösen

De befintliga aktierna är inte och har heller inte varit föremål för erbjudande som lämnats till följd av budplikt, inlösenrätt eller lösningskyldighet.

Uppköpserbjudande

Det har inte förekommit några offentliga uppköpserbjudanden avseende Bolagets aktier under det innevarande eller föregående räkenskapsåret.

Eget kapital och skuldsättning (tkr)	Per 2013-10-21
Summa kortfristiga skulder	0
Mot borgen	0
Mot säkerhet	0
Blancokrediter 1)	0
Summa långfristiga skulder	0
Mot borgen	0
Mot säkerhet	0
Blancokrediter 2)	0
Eget kapital (exkl. balanserad förlust)	500
Aktiekapital	500
Reservfond	0
Andra reserver	0
Total kapitalisering	500

	Ingående Balans	Periodsaldo	Utgående balans 2013-10-21
Tillgångar			
Kortfristiga fordringar	0,00	359 549	359 549
Likvida medel	0,00	148 920	148 920
SUMMA TILLGÅNGAR	0,00	508 469	508 469
Skulder och eget kapital			
Eget kapital			
Aktiekapital	0,00	500 000	500 000
Periodens resultat	0,00	8 469	8 469
SUMMA EGET KAPITAL	0,00	508 469	508 469

Nettoskuldsättning (tkr)	Per 2013-10-21
A. Kassa	0
B. Likvida medel	149
C. Lätt realiserbara värdepapper	0
D. Summa likviditet (A+B+C)	149
E. Kortfristiga fordringar	360
F. Kortfristiga bankkulder	
G. Kortfristig del av långfristiga skulder	0
H. Andra kortfristiga skulder 1)	0
I. Summa kortfristiga skulder (F+G+H)	0
J. Netto kortfristig skuldsättning (I-E-D)	-508
K. Långfristiga banklån	0
L. Emitterade obligationer	0
M. Andra långfristiga lån 2)	0
N. Summa långfristiga skulder (K+L+M)	0
O. Nettoskuldsättning (J+N)	-508

14. BOLAGSORDNING

för Ecoclimate Comfort Ceilings AB (publ)
Organisationsnummer 556902-1800

§ 1 Firmanamn

Bolagets firma är Ecoclimate Comfort Ceilings AB (publ).

§ 2 Säte

Styrelsen skall ha sitt säte i Vilhelmina kommun, Västerbottens län.

§ 3 Verksamhet

Bolaget ska utveckla, tillverka och sälja produkter, tjänster och koncept för energiförsörjning avseende kyla och värme samt bedriva därmed förenlig verksamhet.

§ 4 Aktiekapital

Aktiekapitalet skall utgöra lägst 500.000 kronor och högst 2.000.000 kronor.

§ 5 Antal aktier

Antal aktier skall utges med lägst 5.000.000 st. och högst 20.000.000 st.

§ 6 Styrelse

Styrelsen skall bestå av lägst tre och högst nio ledamöter med högst fem suppleanter. Ledamöterna och suppleanterna väljes årligen på årsstämma för tiden intill slutet av nästa årsstämma.

§ 7 Revisorer

För granskning av bolaget årsredovisning samt styrelsens och verkställande direktörens förvaltning ska lägst en och högst två revisorer utses.

§ 8 Kallelse

Kallelse till bolagsstämma skall ske genom annonsering i Post och Inrikes Tidningar samt på bolagets hemsida. Att kallelse skett skall annonseras i Svenska Dagbladet.

§ 9 Föranmälan för deltagande på bolagsstämma

Aktieägare som vill delta i förhandlingarna vid bolagsstämman, skall dels vara upptagen i utskrift eller annan framställning av hela aktieboken avseende förhållandena fem vardagar före stämman, dels göra anmälan till bolaget senast kl. 16:00 den dag som anges i kallelsen till stämman. Sistnämnda dag får inte vara söndag, annan allmän helgdag, lördag, midsommarafton, julafton eller nyårsafton och inte infalla tidigare än femte vardagen före stämman.

§ 10 Årsstämma

Årsstämma hålls årligen inom sex månader efter räkenskapsårets utgång, på vilken följande ärenden skall förekomma till behandling:

1. Val av ordförande vid stämman
2. Upprättande och godkännande av röstlängd
3. Val av en eller två justeringsmän
4. Prövning av om stämman blivit behörigen kallad
5. Godkännande av dagordning
6. Föredragning av framlagd årsredovisning och revisionsberättelse samt i förekommande fall koncernredovisning och koncernrevisionsberättelse.
7. Beslut
 - a. om fastställande av resultaträkning och balansräkning samt i förekommande fall koncernresultaträkning och koncernbalansräkning.
 - b. om dispositioner beträffande bolagets vinst eller förlust enligt den fastställda balansräkningen.
 - c. om ansvarsfrihet åt styrelseledamöter och verkställande direktör.
8. Fastställande av arvoden åt styrelsen och revisorerna.
9. Val av styrelse och i förekommande fall revisorer samt eventuella revisorssuppleanter.
10. Annat ärende, som ankommer på stämman enligt aktiebolagslagen eller bolagsordningen.

§ 11 Räkenskapsår

Räkenskapsår är kalenderår.

§ 12 Avstämningsförbehåll

Den aktieägare eller förvaltare som på avstämningsdagen är införd i aktieboken och antecknad i ett avstämningsregister, enligt 4 kap. lagen (1998:1479) om kontoföring av finansiella instrument eller den som är antecknad på avstämningskonto enligt 4 kap. 18 § första stycket 6-8 nämnda lag, ska antas vara behörig att utöva de rättigheter som framgår av 4 kap. 39 § aktiebolagslagen (2005:551).

Denna bolagsordning har antagits på extra bolagsstämma 2013-10-15.

15. SKATTEFRÅGOR I SVERIGE

Nedanstående sammanfattning av vissa svenska skatteregler som aktualiseras med anledning av Erbjudandet är baserad på nu gällande lagstiftning. Sammanfattningen är endast avsedd som allmän information för investerare i Ecoclime som är obegränsat skattskyldiga i Sverige om inte annat anges. Sammanfattningen omfattar inte situationer där värdepapper innehåses som lagertillgång i näringsverksamhet eller av handelsbolag. Inte heller omfattas de särskilda regler som kan bli tillämpliga på innehav i bolag som tidigare varit fåmansföretag, eller på aktier vilka avnoterats från handel vid en marknadsplats. Den skattemässiga behandlingen av varje enskild innehavare av värdepapper beror delvis på dennes speciella situation. Varje aktieägare bör därför rådfråga skatterådgivare om de skattekonsekvenser som Erbjudandet kan medföra för dennes del inklusive tillämpligheten och effekten av utländska regler och skatteavtal för att undvika dubbelbeskattning. Bolaget tar ej på sig ansvaret för att innehålla källskatt.

Fysiska personer

För fysiska personer som är obegränsat skattskyldiga i Sverige beskattas kapitalinkomster såsom räntor, utdelningar och kapitalvinster i inkomstslaget kapital. Skattesatsen i inkomstslaget kapital är 30 procent. Kapitalvinst respektive kapitalförlust beräknas som skillnaden mellan försäljningsersättningen, efter avdrag för försäljningsutgifter, och omkostnadsbeloppet (anskaffningsutgift). Vid beräkningen av omkostnadsbeloppet används genomsnittsmetoden. Enligt denna skall omkostnadsbeloppet för en aktie utgöras av det genomsnittliga omkostnadsbeloppet för aktier av samma slag och sort. Som ett alternativ till genomsnittsmetoden kan i fråga om marknadsnoterade aktier schablonregeln användas. Denna regel innebär att omkostnadsbeloppet

får beräknas till 20 procent av försäljningsersättningen efter avdrag för försäljningsutgifter. Kapitalförlust på aktier och andra marknadsnoterade delägarätter (till exempel teckningsrätter och betalda tecknade aktier) är fullt avdragsgill mot kapitalvinst samma år på aktier samt mot kapitalvinst på andra marknadsnoterade delägarätter utom andelar i svenska värdepappersfonder som innehåller endast svenska fordringsrätter (svenska räntefonder). Kapitalförlust som inte kan kvittas på detta sätt är avdragsgill med 70 procent mot annan inkomst av kapital. Om kapitalförlusterna således är större än kapitalvinsterna får överskjutande förlust dras av mot andra kapitalinkomster med 70 procent. Uppkommer underskott i inkomstslaget kapital medges reduktion av skatten på inkomst av tjänst och näringsverksamhet samt fastighetsskatt. Skattereduktion medges med 30 procent av den del av underskottet som inte överstiger 100 000 kronor och med 21 procent av resterande del. Underskott kan inte sparas till senare beskattningsår. För fysiska personer som är obegränsat skattskyldiga i Sverige innehålls preliminär skatt på utdelningar med 30 procent. Den preliminära skatten innehålls normalt av Euroclear eller, beträffande förvaltarregistrerade aktier, av förvaltaren.

Aktiebolag

Hos aktiebolag beskattas all inkomst, inklusive kapitalvinster och utdelning, i inkomstslaget näringsverksamhet med 22 procent skatt. Beräkning av kapitalvinst respektive kapitalförlust sker på samma sätt som för fysiska personer enligt vad som angivits ovan. För aktiebolag medges avdrag för kapitalförlust på aktier endast motskattepliktiga kapitalvinster på aktier och andra delägarätter. En kapitalförlust kan även, om vissa villkor är uppfyllda, kvittas mot sådana kapitalvinster i bolag inom samma koncern,

under förutsättning att koncernbidragsrätt föreligger mellan bolagen. Kapitalförlust som inte har kunnat utnyttjas under ett visst år, får sparas och dras av mot skattepliktiga kapitalvinster på aktier och andra delägarätter under efterföljande beskattningsår utan begränsning i tiden. Särskilda regler gäller för vissa speciella företagskategorier eller vissa juridiska personer, exempelvis investeringsfonder och investmentföretag.

Aktieägare som är begränsat skattskyldiga i Sverige

För aktieägare som är begränsat skattskyldiga i Sverige och som erhåller utdelning på aktier i ett svenskt aktiebolag uttas normalt svensk kupongskatt. Skattesatsen är 30 procent. Skattesatsen är dock i allmänhet reducerad genom skatteavtal med andra länder för undvikande av dubbelbeskattning. I Sverige verkställer normalt Euroclear eller, beträffande förvaltarregistrerade aktier, förvaltaren avdrag för kupongskatt. Aktieägare som är begränsat skattskyldiga i Sverige och som inte bedriver verksamhet från fast driftställe i Sverige beskattas normalt inte i Sverige för vinst vid avyttring av svenska aktier. Enligt en särskild regel kan emellertid fysiska personer som är begränsat skattskyldiga i Sverige bli föremål för kapitalvinstbeskattning i Sverige vid avyttring av bl a svenska aktier och som vid något tillfälle under avyttringsåret eller de tio kalenderår som närmast föregått det kalenderår då avyttringen ägde rum varit bosatta eller stadigvarande vistats i Sverige. Tillämpligheten av regel när dock i flera fall begränsad genom skatteavtal som Sverige ingått med andra länder. Utländska juridiska personer är normalt inte skattskyldiga för kapitalvinst på svenska aktier annat än om vinsten är hänförlig till ett så kallat fast driftställe i Sverige.



16. ADRESSER & RÅDGIVARE

Ecoclime Comfort Ceilings AB
Nytorgsgatan 14
903 30 UMEÅ
Tel 090-77 19 00
www.ecoclime.se
info@ecoclime.se

Eminova Fondkommission AB
Nybrogatan 59
114 40 Stockholm
Tel 08-684 211 00
www.eminova.se
info@eminova.se